

Инструкция по монтажу и
сервисному обслуживанию
для специалиста

VIESSMANN

Vitotronic 200

Тип KW1

Контроллер погодозависимого цифрового программного управления
котловым контуром

*Указания относительно области действия инструкции
см. на последней странице.*



VITOTRONIC 200



Указания по технике безопасности



Во избежание опасностей, физического и материального ущерба просим строго придерживаться данных указаний по технике безопасности.

Пояснение знаков техники безопасности



Опасно

Этот знак предупреждает о возможности травм.



Внимание

Этот знак предупреждает о возможности материального и экологического ущерба.

Указание

Сведения, отмеченные как "Указание", содержат дополнительную информацию.

Целевая группа

Данная инструкция предназначена исключительно для уполномоченных специалистов.

- Работы на газопроводке разрешается выполнять только специалистам по монтажу, уполномоченным на выполнение этих работ ответственным предприятием газоснабжения.
- Электротехнические работы разрешается выполнять только специалистам-электрикам.
- Первичный ввод в эксплуатацию должен осуществляться специализированной фирмой по отопительной технике (монтажная фирма) или уполномоченным ей специалистом.

Предписания

При проведении работ должны соблюдаться

- законодательные предписания по охране труда,
- законодательные предписания по охране окружающей среды,
- требования организаций по страхованию от несчастных случаев на производстве,
- соответствующие правила техники безопасности по DIN, EN, DVGW, TRGI, TRF и VDE

При запахе газа



Опасно

При выделении газа возможны взрывы, следствием которых могут явиться тяжелейшие травмы.

- Не курить! Не допускать открытого огня и образования искр. Категорически запрещается пользоваться выключателями освещения и электроприборов.
- Открыть окна и двери.
- Закрыть запорный газовый кран.
- Выключить установку.
- Удалить людей из опасной зоны.
- Соблюдать правила техники безопасности предприятия по газоснабжению на газовом счетчике.

Указания по технике безопасности (продолжение)

При запахе отходящих газов



Опасно

Отходящие газы могут стать причиной опасных для жизни отравлений.

- Выключить отопительную установку
- Проветрить помещение, в котором находится установка.
- Закрывать двери в жилые помещения.

Работы на установке

- Выключить электропитание установки и проконтролировать отсутствие напряжения (например, на отдельном предохранителе или главном выключателе).
- Принять меры по предотвращению повторного включения установки.
- При использовании газового топлива закрыть запорный газовый кран и предохранить его от случайного открывания.

Ремонтные работы



Внимание

Ремонт компонентов, выполняющих защитную функцию, не допускается по соображениям эксплуатационной безопасности установки. Дефектные компоненты должны быть заменены оригинальными деталями фирмы Viessmann.

Дополнительные компоненты, запасные и быстроизнашивающиеся детали



Внимание

Запасные и быстроизнашивающиеся детали, не прошедшие испытание вместе с установкой, могут ухудшить эксплуатационные характеристики. Монтаж компонентов, не имеющих допуска, а также неразрешенные изменения и переоборудования могут отрицательным образом повлиять на безопасность установки и привести к потере гарантийных прав. При замене использовать исключительно оригинальные детали фирмы Viessmann или запасные детали, разрешенные к применению фирмой Viessmann.

Оглавление

Схема отопительной установки	6
Монтаж	
Общая схема электрических подключений и штекерных соединителей	7
Подвод проводов и кабелей и снятие с них механической нагрузки	9
Изменение настройки защитного ограничителя температуры	10
Изменение настройки термостатного регулятора	12
Установка кодирующего штекера котла	13
Подключение датчиков	14
Подключение насосов	15
Внешнее подключение к штекеру "X12"	16
Подключение горелки	17
Подключение к сети	19
Монтаж верхней части контроллера	20
Открытие контроллера	21
Ввод в эксплуатацию	
Органы управления и индикации	22
Проверка защитного ограничителя температуры	23
Переключение языка дисплея	23
Проверка выходов (исполнительных элементов) и датчиков	24
Настройка кодовых адресов	24
Настройка отопительной характеристики	25
Сервисные опросы	
Обзор сервисных уровней	28
Температуры, кодирующие штекеры котла и краткие опросы	29
Опрос рабочих состояний	31
Опрос и сброс индикации "Обслуживание"	32
Устранение неисправностей	
Неисправности с индикацией на блоке управления	34
Считывание кодов неисправностей из ЗУ неисправностей (журнал регистрации неисправностей)	39
Неисправности без индикации на блоке управления	40
Функциональное описание	
Управление температурой котла	43
Управление отопительными контурами	45
Автоматический режим приготовления горячей воды	47

Оглавление (продолжение)**Компоненты**

Компоненты из спецификации деталей	50
Приемник сигналов точного времени	55
Датчик температуры отходящих газов	56
Устройство дистанционного управления	57
Датчик температуры помещения	61
Коммутационный модуль V	63
Распределитель шины КМ	64
Кодирующий штекер котла	64
Регулятор тяги Vitoair	65
Модуль расширения функциональных возможностей 0 – 10 В	66

Коды

Сброс кодов в состояние при поставке	67
Режим кодирования 1	67
Режим кодирования 2	69
Гистерезис переключения горелки	85

Спецификация деталей	87
-----------------------------------	----

Схема электрических соединений и электромонтажная схема	90
--	----

Технические данные	92
---------------------------------	----

Настройки и оборудование	93
---------------------------------------	----

Предметный указатель	96
-----------------------------------	----

Указание относительно области действия инструкции	100
--	-----

Конструктивные исполнения установки

Непосредственно подключенный отопительный контур без смесителя

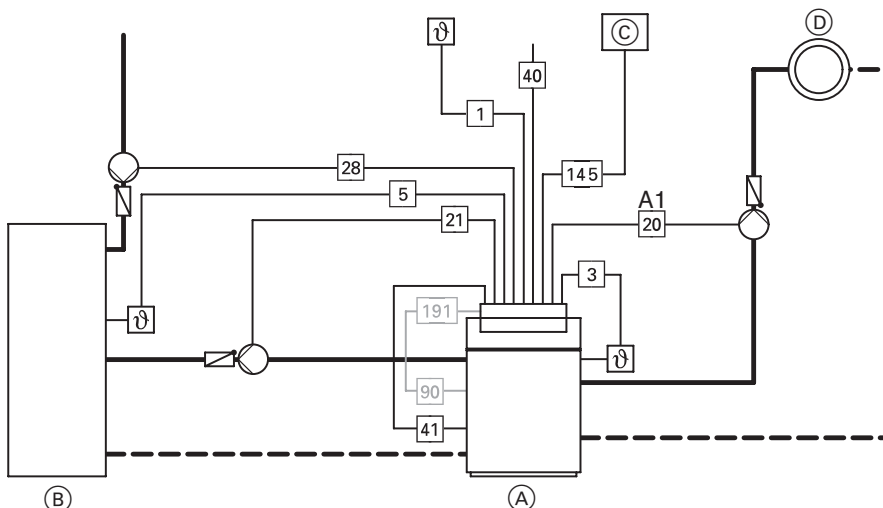

- | | |
|---|--|
| <p>(A) Водогрейный котел с Vitotronic 200</p> <p>(B) Емкостный водонагреватель</p> <p>(C) Абонент шины КМ или распределитель шины КМ (только при наличии нескольких абонентов шины КМ)</p> <p>(D) Отопительный контур без смесителя A1</p> | <p>20 A1 Циркуляционный насос отопительного контура (принадлежность)</p> <p>21 Циркуляционный насос греющего контура емкостного водонагревателя (вспомогательное оборудование)</p> <p>28 Циркуляционный насос контура водоразбора ГВС (приобретается отдельно)</p> <p>40 Присоединение к сети (230 В/50 Гц)</p> <p>41 Горелка, 1-я ступень</p> <p>90 Горелка (2-я ступень/мод.)</p> <p>145 Абонент/распределитель шины КМ (принадлежность)</p> <p>191 Модуль расширения двухступенчатой/модулируемой горелки</p> |
|---|--|

Штееры

- | |
|---|
| <p>1 Датчик наружной температуры</p> <p>3 Датчик температуры котловой воды</p> <p>5 Датчик температуры емкостного водонагревателя</p> |
|---|

Автоматическое переключение

00: 2 с емкостным водонагревателем

Общая схема электрических подключений и штекерных соединителей

На рисунке показан вид сзади нижней части контроллера.

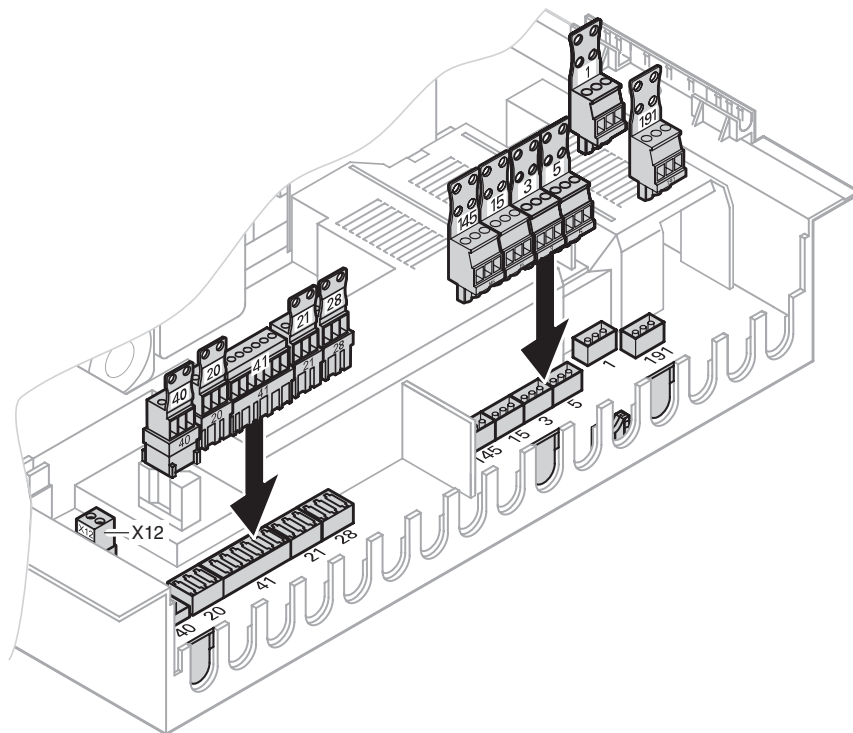

Общая схема электрических подключений и штекерных соединителей (продолжение)

Штекеры 230 В-

- 20 Циркуляционный насос отопительного контура А1 (принадлежность)
- 21 Циркуляционный насос греющего контура емкостного водонагревателя (принадлежность)
- 28 Циркуляционный насос контура водоразбора ГВС (приобретается отдельно)
- 40 Подключение к сети
- 41 Горелка
- X12 Внешнее включение горелки (1-я ступень)

Низковольтные штекеры

- 1 Датчик наружной температуры
- 3 Датчик температуры котловой воды
- 5 Датчик температуры емкостного водонагревателя
- 15 Датчик температуры отходящих газов (принадлежность)
- 145 Абоненты или распределитель шины КМ (принадлежность)
- 191 Модуль расширения двухступенчатой/модулируемой горелки (входит в комплект поставки водогрейного котла)

При подключении внешних переключающих контактов или компонентов к безопасному малому напряжению контроллера должны выполняться требования класса защиты II, т.е. соблюдать воздушные зазоры и пути утечки 8,0 мм или толщину изоляции относительно активных узлов 2,0 мм.

Для всех используемых дополнительно компонентов (в том числе персональных и портативных ЭВМ) должна быть обеспечена надежная электрическая развязка согласно EN 60 335 или IEC 65.

Подвод проводов и кабелей и снятие с них механической нагрузки

Указание

Ненужные отверстия в нижней части блока управления закройте элементами с кабельными проходами (не вскрытыми).

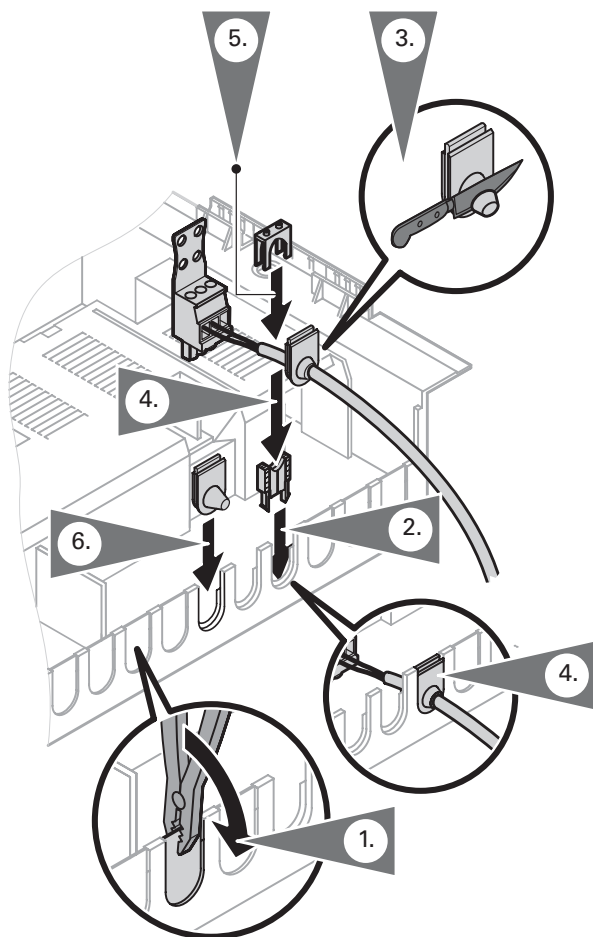

Изменение настройки защитного ограничителя температуры (если необходимо)

Перенастройка на 100 °С (фирма EGO)

В состоянии при поставке защитный ограничитель температуры настроен на 110 °С.

Указание

Возврат в исходное состояние уже **невозможен!**

При перенастройке на 100 °С **не** устанавливать термостатный регулятор на температуру выше 75 °С.

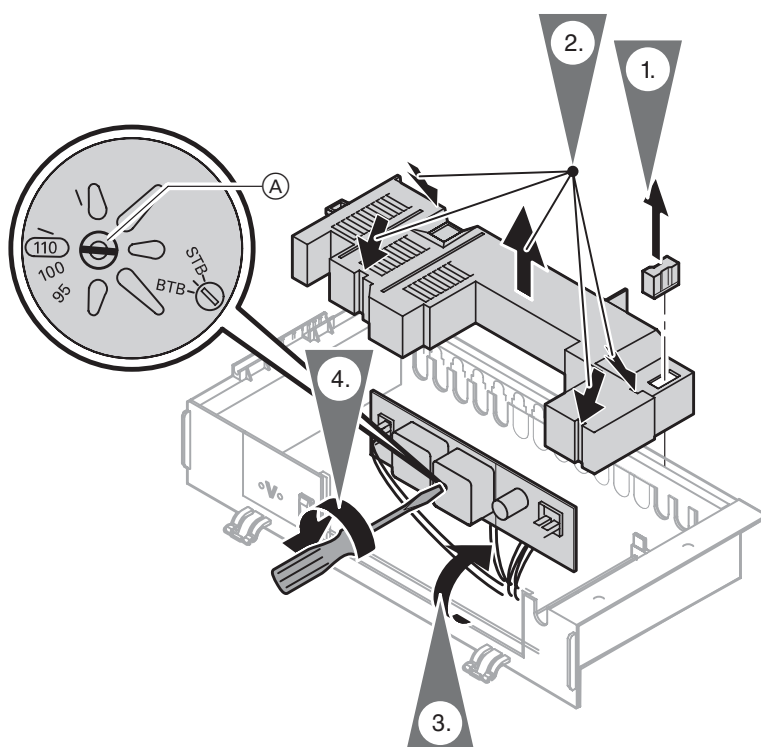

Ⓐ Вит с прорезью в головке

Изменение настройки защитного ограничителя температуры (продолжение)

Перенастройка на 100 °С (фирма JUMO)

В состоянии при поставке защитный ограничитель температуры настроен на 110 °С.

Указание

При перенастройке на 100 °С **не** устанавливать термостатный регулятор на температуру выше 75 °С.

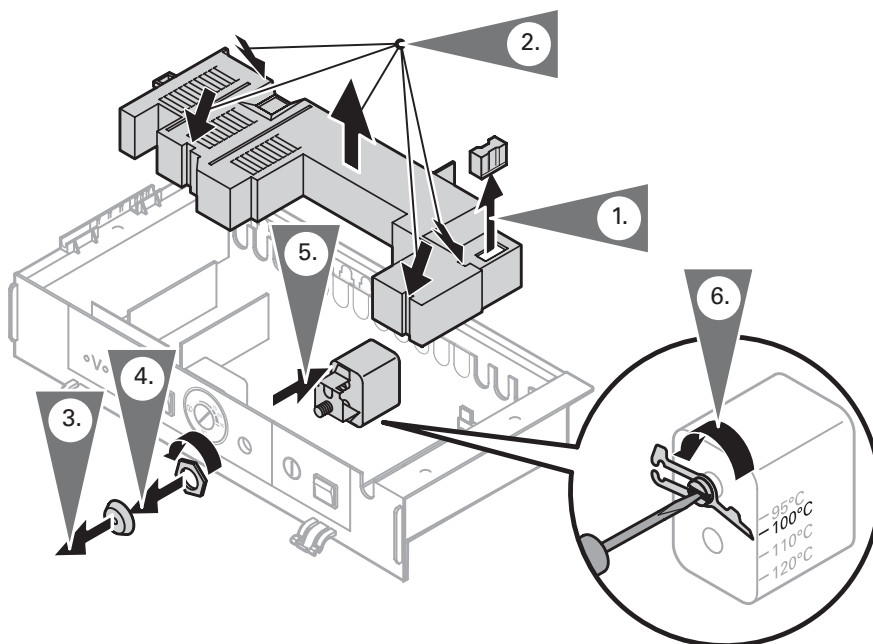

Изменение настройки термостатного регулятора (если необходимо)

Перенастройка на 87 °С/95 °С

В состоянии при поставке термостатный регулятор настроен на 75 °С.

Указание

Не устанавливать термостатный регулятор на температуру выше 75 °С, если защитный ограничитель температуры настроен на 100 °С.

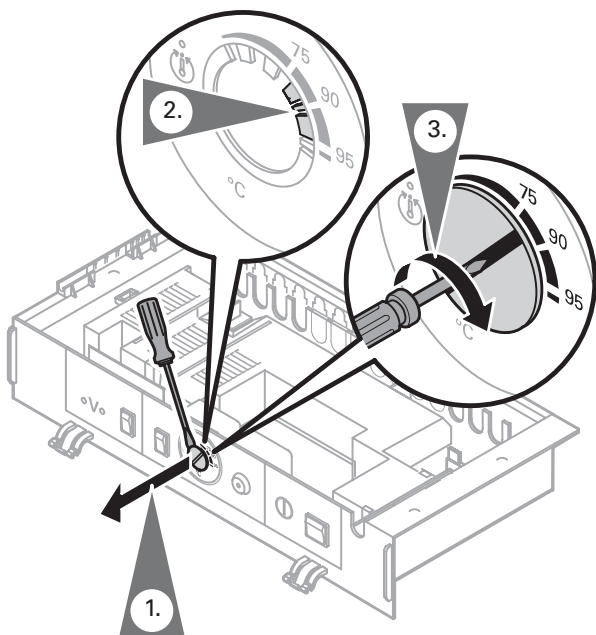

1. Вытолкнуть и извлечь ручку регулятора "⊕".
2. При помощи острогубцев (кусачек) выломать на упорном диске показанные на рисунке упоры между "75" и "90" или, соответственно, "95".
3. Установить ручку регулятора "⊕" таким образом, чтобы маркировка находилась между "75" и "90" или, соответственно, "95". Повернуть ручку регулятора "⊕" вправо до упора.

! **Внимание**
Чрезмерно высокая температура горячей воды может привести к повреждению емкостного водонагревателя. При работе с емкостным водонагревателем запрещается устанавливать температуру, превышающую максимально допустимую температуру контура водоразбора ГВС. При необходимости следует установить соответствующее устройство защиты.

Установка кодирующего штекера котла

Устанавливать кодирующий штекер котла только из комплекта, прилагаемого к водогрейному котлу (см. таблицу).

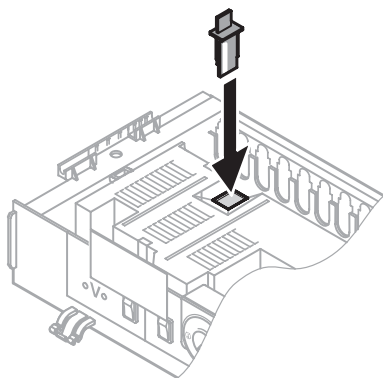

Вставить кодирующий штекер котла через вырез в крышке в гнездо "X7".

Водогрейный котел	Кодирующий штекер	№ для заказа
Vitola 200, тип VB2A и VX2A Vitolaplus 300	E1	7818 915
Vitocrossal 300, тип CU3	Cb	7818 913

Подключение датчиков

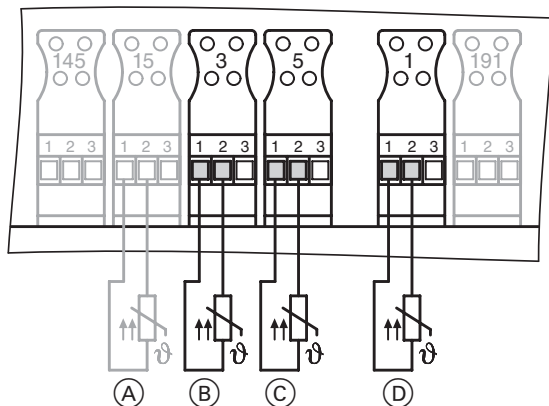

- Ⓐ Датчик температуры отходящих газов (принадлежность)
- Ⓑ Датчик температуры котла
- Ⓒ Датчик температуры емкостного водонагревателя
- Ⓓ Датчик наружной температуры (жилы можно поменять местами)

Место монтажа датчика наружной температуры

- на северной или северо-западной стене, на высоте 2 - 2,5 м над уровнем земли, а в многоэтажных зданиях – в верхней половине 2-го этажа
- не устанавливать датчик над окнами, дверями и вытяжными отверстиями
- не устанавливать датчик непосредственно под балконом или водосточным желобом
- не заштукатуривать датчик

Подключение

Двухжильный кабель с максимальной длиной 35 м и поперечным сечением медного провода 1,5 мм²

Подключение насосов

Имеющиеся клеммы для подключения насосов

- 20 Насос отопительного контура А1
- 21 Циркуляционный насос греющего контура емкостного водонагревателя
- 28 Циркуляционный насос контура водоразбора ГВС

Насосы 230 В~



Номинальный ток: 4 (2) А~
 Рекомендуемый соединительный кабель: H05VV-F3G 0,75 мм² или H05RN-F3G 0,75 мм²

Насосы 400 В~

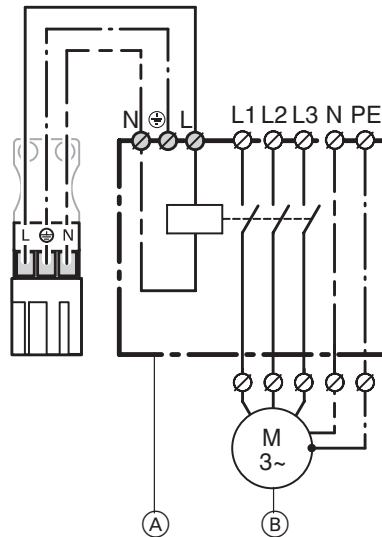

- (A) Контакттор
- (B) Насос, работающий на трехфазном токе

Для управления контактором
 Номинальное напряжение: 230 В~
 Номинальный ток: 4 (2) А~
 Рекомендуемый соединительный кабель: H05VV-F3G 0,75 мм² или H05RN-F3G 0,75 мм²

Насосы с регулировкой частоты вращения

Подключение через штекер 145 в контроллере или распределителе шины КМ.

Внешнее подключение к штекеру "X12"



Внимание

Наличие потенциала на контактах может привести к короткому замыканию или замыканию фазы. Внешнее подключение **должно** быть **беспотенциальным**.

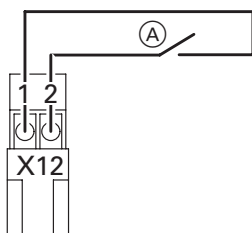

Внешнее включение горелки (1-я ступень)

Подключить беспотенциальный контакт. При замкнутом контакте включается первая ступень горелки, и температура котловой воды регулируется посредством термостатного регулятора.

Ⓐ Внешнее включение
(беспотенциальный контакт)

Номинальное
напряжение: 230 В~
Номинальный
ток: 6 А~
Рекомендуемый
соединительный
кабель: H05VV-F3G 0,75 мм²

Подключение горелки

Горелка с поддувом для жидкого топлива/газа

Подключение горелки согласно DIN 4791.

Кабели горелки имеются в комплекте водогрейного котла.

Максимальный потребляемый ток 4 (2) А.

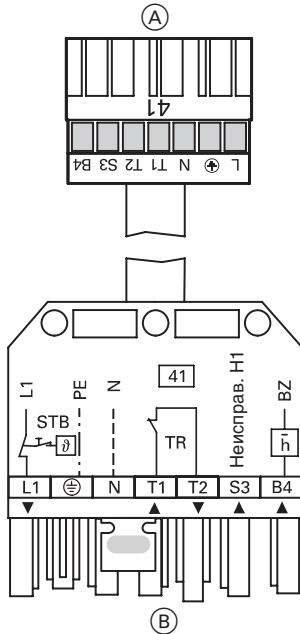

- (A) К контроллеру
- (B) К горелке

Обозначения клемм

- L1 Поддача фазы через защитный ограничитель температуры на горелку
- PE Защитный провод горелки
- N Нулевой провод на горелку
- T1, T2 Цепь управления
- S3 Подключение сигнала неисправности горелки
- B4 Подключение счетчика наработки
- ▼ Направление передачи сигнала: контроллер → горелка
- ▲ Направление передачи сигнала: горелка → контроллер

Обозначения приборов и устройств

- STB Защитный ограничитель температуры контроллера
- TR Термостатный регулятор контроллера
- H1 Сигнализатор неисправности горелки
- BZ Счетчик наработки

Горелка без штекера

Установить ответную часть разъема производства Viessmann или изготовителя горелки; подключить кабель горелки.

Подключение горелки (продолжение)

Модуль расширения двухступенчатой/модулируемой горелки

Этот модуль расширения поставляется вместе с водогрейным котлом.

Макс. потребляемый ток

- двухступенчатая: 1 (0,5) А
- модулируемая: 0,1 (0,05) А

Обратить внимание на кодовые адреса "02", "10" – "13", "15" – "18", "1А", "26" и "29" (см. общее краткое описание).

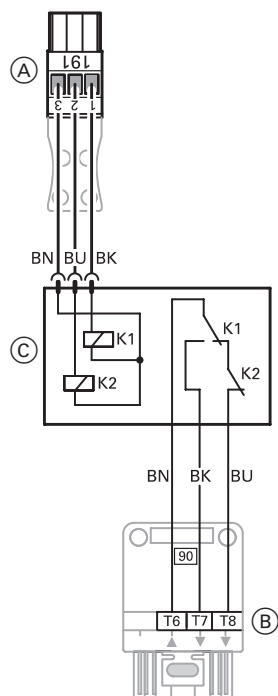

- (A) К контроллеру
- (B) К горелке
- (C) Клеммная коробка с реле K1 и K2

Обозначения клемм

T6, T7, T8 Цепь регулирования "2-я ступень горелки или модуляционный регулятор" (посредством двухпозиционного регулятора при двухступенчатом режиме; посредством трехпозиционного регулятора при модулированном режиме)

- T6 от горелки
- T7 мод. горелка закр.
- T8 мод. горелка откр./2-я ступень вкл.
- ▼ Направление передачи сигнала: контроллер → горелка
- ▲ Направление передачи сигнала: горелка → контроллер

Цветная маркировка по DIN IEC 60 757

- BK черный
- BN коричневый
- BU синий

Подключение к сети

Предписания

Подключение сети и защитные мероприятия (например, защита по току утечки) должны быть выполнены согласно IEC 364, техническим условиям на подключение, выдаваемым местным предприятием энергоснабжения, и положениями VDE! Подводящий кабель блока управления должен быть защищен предохранителем с током срабатывания не более 16 А.

Требования к главному выключателю (если необходимо)

На топочных установках, выполненных согласно DIN VDE 0116, главный выключатель, устанавливаемый стороной, осуществляющей монтаж, должен отвечать требованиям DIN VDE 0116 "Раздел 6". Главный выключатель должен находиться за пределами помещения, в котором смонтирована установка; **все** незаземленные проводники в нем должны быть разделены промежутком между контактами не менее 3 мм.

Замена сетевого кабеля

3-жильный кабель следующих типов:

- H05VV-F3G 0,75 мм²
- H05VV-F3G 0,75 мм²

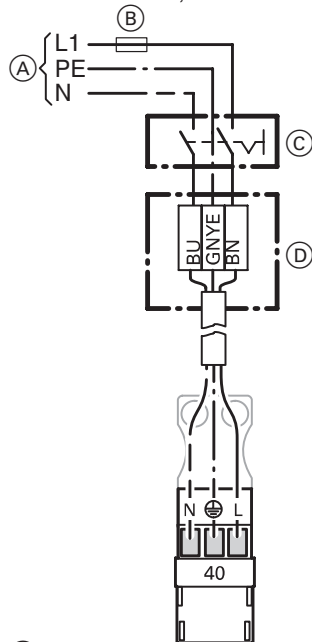

- (A) Сетевое напряжение 230 В~
- (B) Предохранитель (макс. 16 А~)
- (C) Главный выключатель, двухполюсный (обеспечивает сторона, выполняющая монтаж)
- (D) Клеммная коробка (приобретается отдельно)

1. Удостовериться в том, что подводящий кабель контроллера защищен предохранителем с током срабатывания не более 16 А.
2. Подсоединить имеющийся в комплекте сетевой кабель в клеммной коробке (приобретается отдельно).



Опасно

Неправильное назначение жил кабеля может привести к серьезным травмам и к повреждению прибора. Не перепутать жилы "L1" и "N":

L1: коричневый

N: синий

PE: зеленый/желтый

3. Вставить штекер 40 в контроллер.

Цветная маркировка по DIN IEC 60 757

BN коричневый

BU синий

GNYE зелено-желтый

Монтаж верхней части контроллера

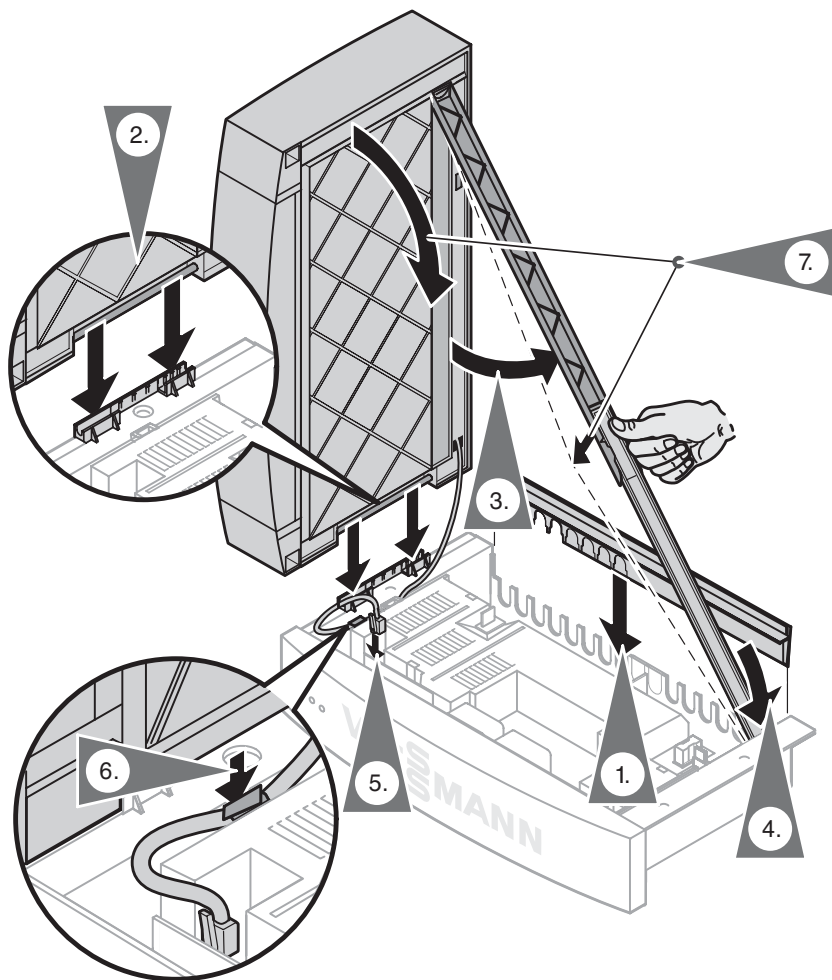

Открытие контроллера

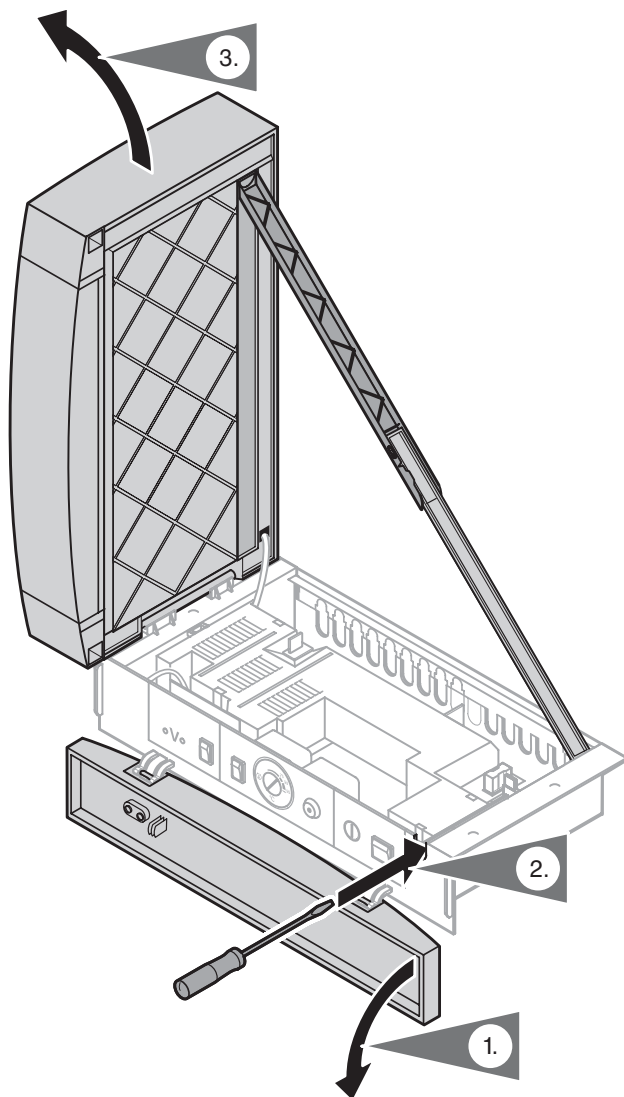

Органы управления и индикации

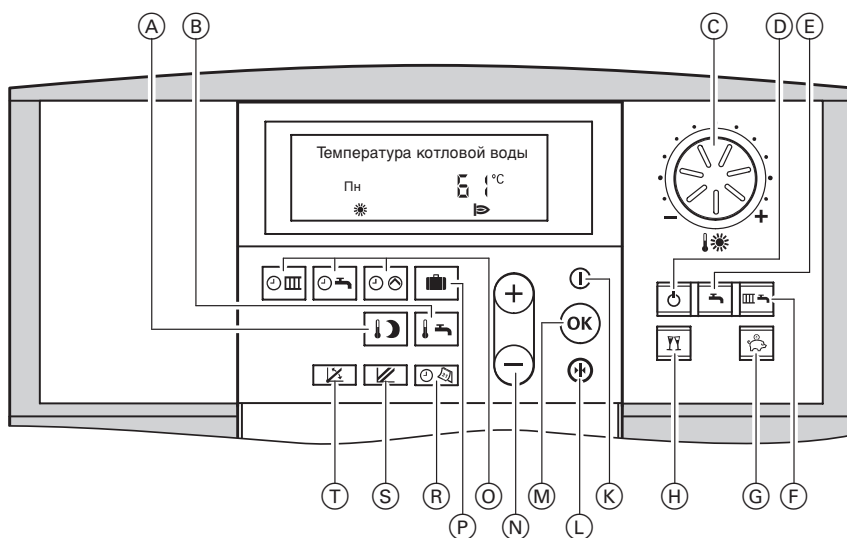

- Ⓐ Пониженная температура помещения
- Ⓑ Температура горячей воды
- Ⓒ Нормальная температура помещения
- Ⓓ Дежурный режим
- Ⓔ Только нагрев воды
- Ⓕ Отопление и нагрев воды
- Ⓖ Экономный режим
- Ⓗ Режим вечеринки
- Ⓚ Информация
- Ⓛ Первичная настройка:
- Ⓜ Подтверждение
- Ⓝ Настройка параметров
- Ⓞ Программа выдержек времени
- Ⓟ Программа отпуска
- Ⓡ Время суток/дата
- Ⓢ Уровень отопительной характеристики
- Ⓣ Наклон отопительной характеристики

Проверка защитного ограничителя температуры

„Для проверки необходимо нажать и удерживать постоянно клавишу **”TÜV”** (положение **”⬇️”**).

Термостатный регулятор **”⬇️”** зашунтирован. Горелка включена до тех пор, пока температура котловой воды не достигнет температуры срабатывания защитного ограничителя температуры, который выключит горелку.

После отключения горелки защитным ограничителем температуры:

- отпустить клавишу **”TÜV”**,
- подождать, пока температура котловой воды не опустится на 15 – 20 К ниже заданной температуры защитного ограничителя, затем разблокировать этот ограничитель нажатием клавиши **”⬆️”**.

Переключение языка дисплея

1. Нажать **ⓘ**.
На табло появится наружная температура.
2. Посредством **⊖** выбрать требуемый язык дисплея.
3. Подтвердить клавишей **⊙**.

Проверка выходов (исполнительных элементов) и датчиков

Процедура теста реле

1. Держать одновременно нажатыми клавиши **⏪** и **OK** примерно 2 с.
Тест реле активирован.
2. При помощи **+** или **-** выполняется тестирование выходов реле.
3. Нажать **OK**.
Тест реле закончен.

В зависимости от комплектации установки возможно управление следующими выходами реле:

- Горелка вкл. или
Горелка 1-я ст. вкл.
- Горелка 1-я + 2-я ст. вкл. или
Горелка мод. отгр.
Горелка мод. нтр.
Горелка мод. закр.
- Насос отопительного контура вкл.
- Насос бойл.вкл.
- Цирк. насос вкл.
- Общ. неиспр. вкл.
(только в сочетании с коммутационным модулем V)

→ Переключение реле может происходить с задержкой до 1 мин.

Проверка датчиков

1. Нажать **i**.
Опрос режимов работы активирован, см. стр. 31.
2. При помощи **+** или **-** опросить фактические значения температур.
3. Нажать **i**.
Опрос закончен.

Настройка кодовых адресов

Контроллер должен быть настроен в соответствии с оборудованием отопительной установки.
Последовательность кодирования

см. стр. 69, а краткое описание кодов начиная со стр. 69.

Настройка отопительной характеристики

Отопительная характеристика представляет собой зависимость между наружной температурой и температурой котловой воды и, соответственно, подающей магистрали. Упрощенно говоря: чем ниже наружная температура, тем выше температура котловой воды и, соответственно, подающей магистрали. От температуры котловой воды и, соответственно, подающей магистрали зависит, в свою очередь, температура в помещении.

Настройка в состоянии при поставке:

- наклон "i" = 1,4
- уровень "h" = 0

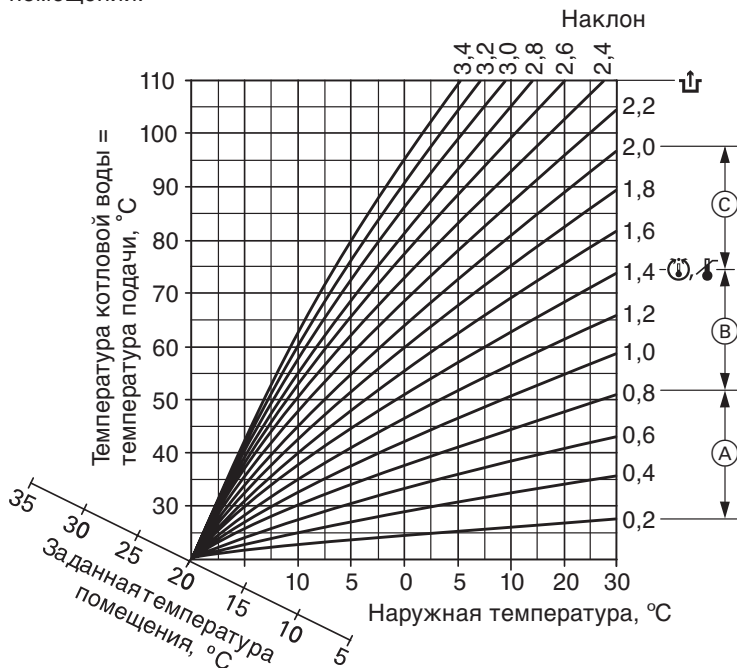

- Ⓐ Внутрипольное отопление
- Ⓑ Низкотемпературная отопительная установка (согласно Положения об экономии энергии)

- Ⓒ Отопительная установка с температурой котловой воды выше 75 °C

Настройка отопительной характеристики (продолжение)

Регулировка заданной температуры помещения

Нормальная температура помещения:
 Посредством задающего устройства настроить заданную дневную температуру.
 Значение принимается автоматически спустя примерно 2 с.

1. Посредством  вызвать заданное значение ночной температуры.
2. Клавишей \oplus или \ominus изменить значение.
3. Подтвердить настроенное значение клавишей \odot .

Пониженная температура помещения

Примеры

Изменение нормальной температуры помещения с 20 °C на 26 °C

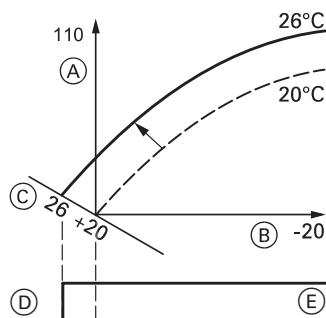

Изменение пониженной температуры помещения с 5 °C на 14 °C

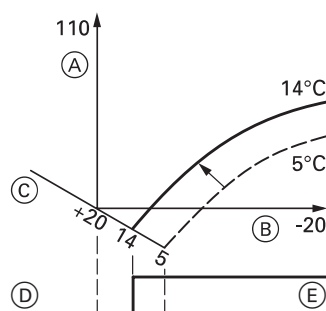

- (A) Температура котловой воды или температура подачи, °C
- (B) Наружная температура, °C
- (C) Заданная температура помещения, °C
- (D) Циркуляционный насос отопительного контура выкл.
- (E) Циркуляционный насос отопительного контура вкл.

Отопительная характеристика смещается вдоль оси заданных температур помещения и обуславливает при работающей логической функции циркуляционных насосов отопительного контура изменение режима включения и выключения насосов.

Настройка отопительной характеристики (продолжение)





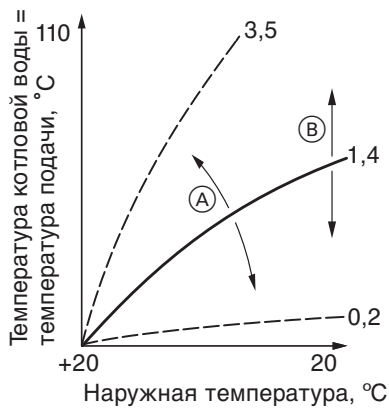





























Изменение наклона и уровня

1. Посредством $\boxed{\text{↵}}$ вызвать наклон, устанавливаемое значение от 0,2 до 3,5; посредством $\boxed{\text{↵}}$ вызвать уровень, устанавливаемое значение – от -13 до +40 К.
2. Клавишей \oplus или \ominus изменить значение.
3. Подтвердить настроенное значение клавишей OK .





- A Изменение наклона
- B Изменение уровня

Обзор сервисных уровней

Функция	Комбинация клавиш	Выход	стр.
Настройка контраста дисплея	Нажать одновременно  и  ; индикация становится темнее	—	—
	Нажать одновременно  и  ; индикация становится светлее	—	—
Проверка реле	Держать одновременно нажатыми  и  примерно 2 с	Нажать 	24
Температуры, кодирующие штекеры котла и краткие опросы	Держать одновременно нажатыми  и  примерно 2 с	Нажать 	29
Рабочее состояние	Нажать 	Нажать 	31
Опрос обслуживания	 (когда мигает "Обслуживание")	Нажать 	32
Поиск неисправностей	Нажать 	Нажать 	34
Вызов квитированного сообщения о неисправности	Держать нажатой  прибл. 3 с.	Нажать 	34
Журнал неисправностей	Держать одновременно нажатыми  и  примерно 2 с	Нажать 	39
Сброс кодов в состояние при поставке	Держать одновременно нажатыми клавиши  и  примерно 2 с, нажать  , подтвердить клавишей 	—	67
Режим кодирования 1	Держать одновременно нажатыми  и  примерно 2 с	Держать одновременно нажатыми  и  примерно 1 с	67
Режим кодирования 2	Держать одновременно нажатыми  и  примерно 2 с, подтвердить клавишей 	Держать одновременно нажатыми клавиши  и  примерно 1 с	69

Температуры, кодирующие штееры котла и краткие опросы

1. Держать одновременно нажатыми  и  примерно 2 с
2. При помощи \oplus или \ominus выбрать требуемый опрос.
3. Нажать OK .

В зависимости от комплектации установки возможен опрос следующих параметров:

- Наклон A1
 - Уровень A1
 - Наруж. темп. демпф.
 - Наруж. темп. факт.
- Посредством ⊕ можно сбросить значение демпфированной наружной температуры на актуальное значение наружной температуры.
- Темп. котл. воды зад.
 - Темп. котл. воды факт.
 - Темп. отх.г. макс.
 - Темп. отх.г. факт.
- Посредством ⊕ можно сбросить значение максимальной температуры отходящих газов на фактическое значение.
- Задан. темп. гор.в.
 - Факт. темп. гор.в.
 - Темп. помещ. зад.
 - Темп. помещ. факт.
- Индикация возможна только при подключенном дистанционном управлении.
- Кодир .штекер котла
- Краткое описание кодирующих штекеро котла см. на стр. 13.
- Краткий опрос 1
 - краткий опрос 5
- См. стр. 30.

Температуры, кодирующий штекер котла и краткие опросы (продолж.)

Краткий опрос						
1	Краткий опрос	Схема отопительной установки (см. кодовый адрес "00")	Тип горелки 0 1-ступенч. 1 2-ступенч. 2 модулируемая	Кол-во абонентов шины КМ	свободно	свободно
2	Версия прогн. обеспечения контроллера	Версия прогн. обеспечения блока управления	свободно	свободно	свободно	Версия прогн. обеспечения коммутац. модуля V
3	Режим работы котлового контура 0 без дистанц. управления 1 с Vitotrol 200 2 с Vitotrol 300	Версия прогн. обеспечения устройства дистанционного управления котлового контура	свободно	свободно	свободно	свободно
4	Насос с регулируемой частотой вращения 0 без 1 насос Wilo 2 насос Grundfos	Версия прогн. обеспечения насоса с регулируемой частоты вращения	свободно	свободно	свободно	свободно
5	свободно	свободно	свободно	свободно	свободно	Версия прогн. обеспечения контроллера солнечной установки

Опрос рабочих состояний

1. Нажать **i**.

3. Нажать **i**.

2. Посредством **+** или **-** выбрать требуемый опрос режима работы.

В зависимости от оборудования установки возможен опрос следующих режимов:

- Программа отпуска с днем отъезда и День приезда → Если введена программа отпуска.
- Наружная температура (фактическое значение)
- Температура котловой воды (фактическое значение)
- Температура отходящего газа (фактическое значение)
- Температура горячей воды (фактическое значение)
- Нормальная температура помещения (заданное значение)
- Температура помещения (фактическое значение)
- Температура горячей воды солнечной установки (фактическое значение)
- Температура коллектора
- Нарботка горелки в часах
- Число запусков горелки
- Расход
- Солнечная энергия (кВт ч)
- Время суток
- Дата
- Включенное/выключенное состояние горелки
- Насос греющего контура емкостного водонагревателя вкл./выкл.
- Циркуляционный насос контура водоразбора ГВС вкл./выкл.
- Циркуляционный насос отопительного контура вкл./выкл.
- Солнечный насос вкл./выкл.
- Нарботка солнечного насоса
- Различные языки
- Если подключено устройство дистанционного управления.
- В сочетании с солнечной установкой.
- В сочетании с солнечной установкой.
- Сброс наработки, количества запусков горелки и расхода топлива после выполненного техобслуживания. Посредством **+** можно сбросить значения по отдельности на "0".
- В случае настройки посредством кодовых адресов "26" или "29".
- В сочетании с солнечной установкой.
- В сочетании с солн. установкой.
- В сочетании с солн. установкой.
- Посредством **OK** можно выбрать соответствующий язык для постоянной индикации.

Опрос и сброс индикации "Обслуживание"

После того, как будут достигнуты введенные в кодовых адресах "1F", "21" и "23" (см. стр. 71) заданные предельные значения, на дисплее блока управления появляется мигающая индикация "Обслуживание" и мигает красный индикатор неисправности.

Указание

Если техническое обслуживание было выполнено до появления индикации о нем, то необходимо задать код "24:1", а затем код "24:0"; отсчет установленных параметров наработки и интервала времени для технического обслуживания начнется снова с 0.

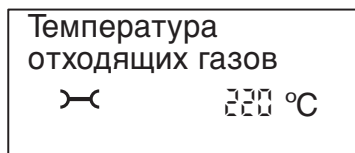







1. Нажать \textcircled{i} .
Опрос индикации техобслуживания активирован.
2. При помощи $\textcircled{+}$ или $\textcircled{-}$ опросить сигналы технического обслуживания.
3. Нажать \textcircled{OK} , подтвердить индикацию "Квитировать: Да" клавишей \textcircled{OK} .
Индикация "Обслуживание" на дисплее гаснет, красный индикатор неисправностей продолжает мигать.

Указание

Квитированный сигнал технического обслуживания можно снова вызвать на дисплей нажатием клавиши \textcircled{OK} (в течение примерно 3 с).

Опрос и сброс индикации "Обслуживание" (продолжение)**После выполненного технического обслуживания**

1. Сбросить код "24:1" (см. стр. 71) на "24:0".
Красный индикатор неисправностей гаснет.

Указание
Если значение в кодовом адресе "24" не будет сброшено, то в понедельник в 7:00 снова появится индикация "Обслуживание".
2. При необходимости
 - Нажать .
 - Сбросить показания счетчиков наработки, пусков и потребления горелки (см. стр. 31).
 - Нажать .
3. При необходимости
 - Держать одновременно нажатыми  и  примерно 4 с.
 - Сбросить "Темп.отх.г. макс." посредством  на фактическое значение (см. стр. 29).
 - Нажать .

Неисправности с индикацией на блоке управления

При каждой неисправности мигает красный индикатор неисправностей . При наличии сигнала неисправности на дисплее блока обслуживания мигает "Неисправность".

Поиск неисправности

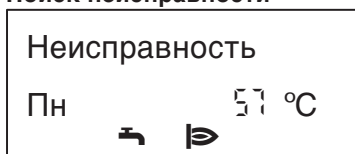

1. Нажать **i**.
2. Клавишей **+** или **-** можно вызвать другие коды неисправностей. Клавишей **OK** можно квитировать неисправность. Индикация неисправности исчезает, красный индикатор неисправностей продолжает мигать. Если квитированная неисправность не будет устранена до 7:00 следующего дня, то сигнал неисправности снова появится на дисплее.

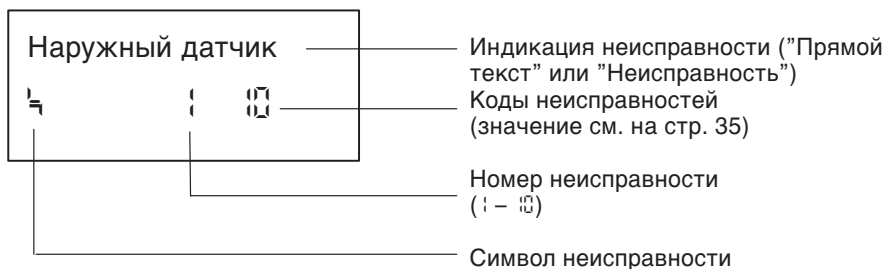

Текстовые индикации неисправностей

- горелки
- датчика наружной температуры
- датчика емкостного водонагревателя
- датчика помещения
- датчика отходящих газов
- датчика коллектора
- датчика горячей воды солнечной установки

Вызов квитированного сообщения о неисправности

Держать нажатой **OK** прибл. 3 с. Неисправность появится на табло. Посредством **+** или **-** выбрать квитированное сообщение о неисправности.

Неисправности с индикацией на блоке управления (продолжение)

Коды неисправностей	Состояние установки	Причина неисправности	Действия
00	Режим с регулированием	Обслуживание "0F" появляется только в журнале неисправностей	Провести техобслуживание Указание После техобслуживания настроить код "24:0".
01	Работа по наружной температуре °C	Короткое замыкание датчика наружной температуры	Проверить датчик наружной температуры (см. стр. 54)
02		Размыкание датчика наружной температуры	
30	<ul style="list-style-type: none"> ■ с емкостным водонагревателем: заправочный насос емкостного водонагревателя включен, температура водогрейного котла удерживается на уровне заданной температуры емкостного водонагревателя ■ без емкостного водонагревателя: водогрейный котел управляется термостатным регулятором 	Короткое замыкание датчика температуры котловой воды	Проверить датчик температуры котловой воды (см. стр. 53)
31		Размыкание датчика температуры котловой воды	
50	Питающий насос емкостного водонагревателя включен: заданная температура емкостного водонагревателя = заданная температура котла, приоритетное включение отменено	Короткое замыкание датчика температуры емкостного водонагревателя	Проверить датчик температуры емкостного водонагревателя (см. стр. 53)
51		Размыкание датчика температуры емкостного водонагревателя	







Неисправности с индикацией на блоке управления (продолжение)

Коды неисправностей	Состояние установки	Причина неисправности	Действия
93 30	Режим с регулированием. Производится индикация только кодов неисправностей контроллера солнечной установки	Короткое замыкание датчика температуры коллектора, подключение к S1 на Vitosolic	Проверить датчик на контроллере солнечной установки
93 33		Короткое замыкание датчика температуры емкостного водонагревателя, подключение к S2 на Vitosolic	
94 34		Короткое замыкание датчика температуры, подключение к S3 на Vitosolic	
99 39		Размыкание датчика температуры коллектора, подключение к S1 на Vitosolic	
96 36		Размыкание датчика температуры емкостного водонагревателя, подключение к S2 на Vitosolic	
97 37		Размыкание датчика температуры, подключение к S3 на Vitosolic	
98 38	Неисправность контроллера солнечной установки, появляется на табло при возникновении неисправности контроллера солнечной установки без кода неисправности	Проверить контроллер солнечной установки	



Неисправности с индикацией на блоке управления (продолжение)

Коды неисправностей	Состояние установки	Причина неисправности	Действия
60	Режим с регулированием	Короткое замыкание датчика температуры отходящих газов	Проверить датчик температуры отходящих газов (см. стр. 56)
61		Неисправность связи блока управления	Проверить подключения, при необходимости заменить блок управления
64	Режим контроля дымовой трубы	Внутренняя ошибка	Проверить электронную плату
65	Режим с регулированием	Внутренняя ошибка	Проверить электронную плату
66	Режим без регулирования	Недействительный код опознавания аппаратного обеспечения	Проверить монтажную плату
67	Водогрейный котел управляется термостатным регулятором	Неисправность кодирующего штекера котла	Вставить кодирующий штекер котла, в случае неисправности заменить
68	Режим с регулированием	Размыкание датчика температуры отходящих газов	Проверить датчик температуры отходящих газов (см. стр. 56). Без датчика температуры отходящих газов: настроить код "1F : 0"
69		Внутренняя ошибка	Квитировать ошибку, повторить ввод данных
6C	Режим с регулированием без дистанционного управления	Неисправность связи устройства дистанционного управления Vitotrol	Проверить подключения, кабель и кодовый адрес "A0"
6E	Режим с регулированием	Неправильный код дистанционного управления Vitotrol	Проверить положение кодового переключателя устройства дистанционного управления (см. стр. 58 и 60)

Неисправности с индикацией на блоке управления (продолжение)

Коды неисправностей	Состояние установки	Причина неисправности	Действия
	Режим с регулированием	Размыкание шины КМ ведущей к контроллеру солнечной установки	Проверить кабель шины КМ и контроллер солнечной установки. Без контроллера солнечной установки: настроить код "54 : 0"
	Режим с регулированием	Неисправность связи модуля расширения функциональных возможностей 0 – 10 В	Проверить подключения и кабели, при необходимости заменить модуль расширения функциональных возможностей (см. стр. 66). Без модуля расширения функциональных возможностей: настроить код "9d : 0"
	Режим с регулированием, максимальная частота вращения насоса	Неисправность связи контура с регулируемой частотой вращения насоса отопительного контура	Проверить кодový адрес "E5" и положения кодового переключателя насоса отопительного контура
	Режим с регулированием	Ошибочное кодирование насоса отопительного контура	Проверить кодový адрес "E5" и положения кодового переключателя насоса отопительного контура
		Вход сигнала неисправности на коммутационном модуле V активен	Проверить вход сигнала неисправности на приборе
		Неисправность связи Vitocom 100	Проверить подключения и Vitocom 100. Без Vitocom 100: настроить код "95 : 0"

Неисправности с индикацией на блоке управления (продолжение)



Коды неисправностей	Состояние установки	Причина неисправности	Действия
	Режим с регулированием	Неисправность связи коммутационного модуля V	Проверить подключения и коммутационный модуль V. Без коммутационного модуля V: настроить код "94 : 0"
	Водогрейный котел остывает	Неисправность горелки	Проверить горелку
	Режим с регулированием без влияния помещения	Короткое замыкание датчика температуры помещения	Проверить датчик температуры помещения (см. стр. 61) и кодовый переключатель Vitotrol (см. стр. 58 и 60)
		Размыкание датчика температуры помещения	

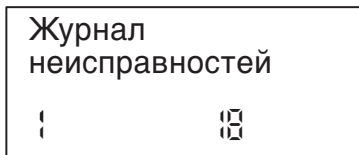

Считывание кодов неисправностей из ЗУ неисправностей (журнал регистрации неисправностей)

Последние 10 появившихся неисправностей сохраняются и могут быть опрошены.

Неисправности расположены в списке по их актуальности. При этом самое актуальное сообщение имеет номер 1.



1. Держать одновременно нажатыми  и  примерно 2 с.

2. Клавишей  или  вызвать отдельные коды неисправностей.

Указание

Клавишей  можно удалить все сохраненные коды неисправностей.

3. Нажать .

Неисправности без индикации на блоке управления

Водогрейный котел холодный, горелка не запускается

Установить переключатель контроля дымовой трубы на "☞".

■ Насосы не работают →

Проверить рабочее напряжение (главный выключатель, сетевой кабель, штекер [40], сетевой выключатель, предохранитель F1, T6,3 A и F2, T4 A). Предохранитель F1 или F2 неисправен.

1. Отсоединить все штекеры 230 В (насосы, горелку, электроприводы смесителей и т.д.).
2. Заменить предохранитель F1.
3. Чтобы определить дефектное устройство, подсоединить последовательно все устройства на 230 В, пока не будет обнаружено дефектное.

■ Насосы работают →

Имеется ли напряжение на штекере [41] L1 и N?

Нет	Да	
Проверить штекер [41], кабель подключения горелки и защитный ограничитель температуры, а также другие имеющиеся ограничители при их наличии (устройство контроля заполнения котлового блока водой, ограничитель давления и т.д.)	Причиной неисправности является, вероятно, не Vitotronic, а подключение горелки или сама горелка: имеется ли напряжение на штекере [41] на клемме T1 в подключенном состоянии?	
	Нет	Да
	Проверить имеющиеся на горелке устройства (предохранители, реле контроля давления газа и т.д.)	Нажать клавишу TÜV, горелка должна включиться после соответствующего периода задержки (например, для подогрева жидкого топлива). Если горелка по-прежнему не запускается, повторить выполненные ранее этапы проверки. Возможно, включению горелки препятствуют неисправные дополнительные устройства.

Неисправности без индикации на блоке управления (продолжение)

Температура котловой воды слишком высокая или слишком низкая

Сравнить фактическую температуру котловой воды с заданным значением

■ Заданное значение слишком высокое или слишком низкое →

Проверить настройку таймера, отопительных характеристик и кодовых адресов.

Проверить задающее устройство и устройство дистанционного значения (при наличии):

1. Выбрать очень высокую дневную и очень низкую ночную температуру.
2. Настроить часы таким образом, чтобы через несколько минут произошло переключение с режима нормальной температуры на режим пониженной температуры помещения или наоборот.
3. Переключение должно привести к заметному изменению заданного значения температуры котловой воды.
 - Без заметного переключения:
временно подключить устройство дистанционного управления (с панелью) к Vitotronic и повторить проверку.
 - Заданное значение теперь в порядке:
причиной неисправности является соединительный кабель заказчика к устройству дистанционного управления.
 - Заданное значение остается слишком высоким или слишком низким:
повторить настройку устройств и проверку устройства дистанционного управления.
При необходимости заменить устройство дистанционного управления.
4. Проверить внешние подключения (коммутационный модуль V, Vitocom 100, модуль расширения функциональных возможностей 0 – 10 В).

■ Заданное значение в порядке →

Неисправность происходит при измерении температуры

1. Определить температуру котловой воды посредством термометра в погружной гильзе.
2. Сравнить значения датчика температуры котловой воды с характеристикой сопротивления.
3. Проверить точку отключения электромеханического термостатного регулятора.

Неисправности без индикации на блоке управления (продолжение)

Водогрейный котел достаточно разогрет, но насосы отопительных контуров не работают

Установить переключатель контроля дымовой трубы на "☞".

■ Насосы работают →

Насос не управляется.

Проверить отопительные характеристики, заданные значения и логическую схему насосов отопительных контуров, при необходимости также внешние подключения (коммутационный модуль V, водогрейный котел, работающий на твердом топливе, и т.п.) или высокая потребность в воде контура водоразбора ГВС.

■ Насосы не работают →

Имеется ли напряжение на штекере 20 между L и N?

Нет	Да
<p>Проверить предохранитель F2, T4 A. В случае неисправности предохранителя</p> <ol style="list-style-type: none">1. Отсоединить штекер насоса.2. Заменить предохранитель F2.3. Для определения неисправного устройства снова последовательно их подключить.4. Если предохранитель F2 в порядке, и напряжение на подключении насоса отсутствует, повторить проверку. При необходимости заменить монтажную плату.	<ol style="list-style-type: none">1. Проверить подключение насоса и насос.2. При необходимости проверить другие переключающие устройства (например, терморегулятор максимальной температуры).

Управление температурой котла

Краткое описание

Регулирование температуры котловой воды осуществляется путем включения или выключения горелки.

Разность между температурами включения и выключения в состоянии при поставке составляет ± 2 К относительно заданного в данный момент значения.

Заданное значение температуры котловой воды зависит от имеющегося водогрейного котла, а также от оборудования системы отопления и контроллера. Оно определяется по заданному значению температуры подачи отопительного контура и заданной температуре воды в контуре водоразбора ГВС.

При подогреве емкостного водонагревателя устанавливается

заданное значение температуры котловой воды на 20 К выше заданного значения температуры воды в емкостном водонагревателе (изменение посредством кодового адреса "60"). Температура котловой воды ограничивается термостатным регулятором TR.

Фактическое значение температуры котловой воды требуется для контроллера отопительного контура и емкостного водонагревателя.

Кодовые адреса, имеющие отношение к управлению температурой котла

02, 04, 06, 13.

Описание см. в общем обзоре кодов.

Функции

Температура котловой воды регистрируется тремя датчиками по отдельности:

- защитный ограничитель темп. STB (расширение жидкости)
- термостатный регулятор TR (расширение жидкости)
- датчик темп. котловой воды KTS (изменение сопротивления RT 500)

Границы области регулирования сверху

- Защитный ограничитель температуры STB 110/100/95 °C
- Термостатный регулятор TR 75/87/95 °C
- Электронный ограничитель максимальной температуры
Диапазон настройки: 20 – 130 °C, изменение посредством кодового адреса "06".
Ограничение действует только в диапазоне регулирования (не действует при нагревании емкостного водонагревателя).

Границы области регулирования снизу

- Особо низкотемпературный водогрейный котел:
При наружной температуре ниже 1 °C температура котловой воды регулируется минимум на 15/22 °C (схема защиты от замерзания).
- Низкотемпературный котел:
При нормальной работе и при работе по схеме защиты от замерзания температура котловой воды регулируется на 35/42 °C.
Перенастройку см. в кодовом адресе "A3" (переменная граница замерзания).

Управление температурой котла (продолжение)

Дополнительные коммутации

- Двухступенчатая/модулируемая горелка:
может быть подключен модуль расширения для управления двухступенчатой/модулируемой горелкой.
- Внешние подключения (сигналы) через коммутационный модуль V (см. стр. 63).
- Модуль расширения функциональных возможностей 0 – 10 В (см. стр. 66).
- Штекер "X12" для внешнего включения горелки (см. стр. 16).

Процесс регулирования

Температура водогрейного котла опускается ниже заданной

(заданное значение -2 К)
Сигнал включения горелки выдается при понижении температуры котловой воды на -2 К относительно заданного значения; для горелки запускается ее собственная программа текущего контроля.

В зависимости от дополнительных схем и вида горения может иметь место задержка включения горелки на несколько минут.

Температура водогрейного котла поднимается выше заданной

(заданное значение +2 К)
Горелка выключается.
Модулируемая горелка:
точка выключения горелки задается разностью температур для отключения (кодový адрес "13").

Управление отопительными контурами

Краткое описание

Заданное значение температуры подачи отопительного контура определяется наружной температурой, заданным значением температуры помещения, режимом работы и отопительной характеристикой. Температура подающей магистрали отопительного контура без смесителя соответствует температуре котловой воды.

Функции

Отопительный контур зависит от температуры котловой воды и границ ее диапазона регулирования. Единственным исполнительным элементом является насос отопительного контура.

Программа выдержек времени

Таймер контроллера переключается в зависимости от циклов времени, запрограммированных в программе управления "Отопление и нагрев воды" между отоплением помещений с нормальной и с пониженной температурой.

Каждый режим имеет свой собственный уровень заданного значения.

Кодовые адреса, имеющие отношение к управлению отопительными контурами

A0 – Fb.

Описание см. в общем обзоре кодов.

Наружная температура

Для согласования управления в соответствии с зданием и отопительной установкой необходима настройка отопительной характеристики.

Ход отопительной характеристики определяет заданное значение температуры котловой воды в зависимости от наружной температуры. Регулирование производится по измеренной наружной температуре. Она складывается из фактической и сглаженной наружной температуры.

Температура воды в контуре водоразбора ГВС

- С приоритетным включением
Во время работы греющего контура емкостного водонагревателя для заданного значения температуры воды в подающей магистрали устанавливается значение 0 °С.
Насос отопительного контура выключается.
- Без приоритетного включения
Контроллер отопительного контура продолжает работать с неизменным заданным значением.

Управление отопительными контурами (продолжение)

Температура помещения

В сочетании с устройством дистанционного управления и адаптацией режима отопительного контура по сигналам встроенного датчика (принять во внимание кодовый адрес "b0").

Температура помещения в сравнении с наружной температурой в большей степени влияет на заданное значение температуры котловой воды. Это влияние можно скорректировать в кодовом адресе "b2".

Логическая схема насосов отопительных контуров (экономный режим)

Насос отопительного контура выключается (заданное значение температуры подачи устанавливается на 0 °C), когда наружная температура превышает значение, настроенное в кодовом адресе "A5".

Расширенный экономный режим

Насос отопительного контура выключается:

- когда наружная температура превышает значение, настроенное в кодовом адресе "A6"
- когда снижение заданного значения температуры помещения осуществляется через кодовый адрес "A9"
- когда фактическая температура помещения превышает значение, настроенное в кодовом адресе "b5"

Защита от замерзания

При наружных температурах ниже +1 °C обеспечивается температура подачи 15 – 42 °C (двухпозиционное регулирование). Перенастройку см. в кодовом адресе "A3", переменная граница замерзания.

Автоматический режим приготовления горячей воды

Краткое описание

При управлении температурой воды емкостного водонагревателя речь идет о поддержании постоянного значения. Это осуществляется включением и выключением циркуляционного насоса для греющего контура емкостного водонагревателя.

Разность между температурами включения и выключения составляет $\pm 2,5$ К.

Во время работы греющего контура емкостного водонагревателя задается постоянная наибольшая температура котловой воды и отключается отопление жилых помещений (при выборе приоритетного включения емкостного водонагревателя).

Кодовые адреса, имеющие отношение к управлению температурой воды в емкостном водонагревателе

54, 55, 56, 58 – 62, 64, 66, 67, 70 – 75, A2.

Описание см. в общем обзоре кодов.

Функции

Программа выдержек времени

Можно выбрать автоматическую или индивидуальную программу выдержек времени для приготовления горячей воды и циркуляционного насоса.

В автоматическом режиме приготовление горячей воды начинается на 30 мин. раньше фазы нагрева отопительного контура.

В индивидуальной программе выдержек времени можно с помощью таймера настроить до 4 циклов времени в день для приготовления горячей воды и для циркуляционного насоса. Начатый нагрев воды в емкостном водонагревателе выполняется до конца независимо от программы выдержек времени.

Управление температурой воды в емкостном нагревателе (продолжение)

Приоритетное включение

- С приоритетным включением: (код "A2:2"): Во время работы греющего контура емкостного водонагревателя для уставки температуры воды в подающей магистрали устанавливается значение 0 °С. Насос отопительного контура выключается.
- Без приоритетного включения: Контроллер отопительного контура продолжает работать с неизменным заданным значением.

Функция защиты от замерзания

Когда температура воды в системе ГВС опускается ниже 10 °С, емкостный водонагреватель нагревается до 20 °С.

Дополнительная функция для приготовления горячей воды

Функция активируется вводом через кодовый адрес "58" второго заданного значения для контура водоразбора ГВС и активацией 4-й фазы приготовления горячей воды.

Заданное значение температуры воды в контуре водоразбора ГВС

Заданное значение температуры воды в контуре водоразбора ГВС настраивается в диапазоне от 10 до 60 °С. Кодовым адресом "56" диапазон заданного значения может быть расширен до 95 °С. Через кодовый адрес "66" можно присвоить функцию настройки заданного значения блоку управления и/или устройствам дистанционного управления Vitotrol 300.

Циркуляционный насос контура водоразбора ГВС

Циркуляционный насос контура водоразбора ГВС подает в заданные периоды времени горячую воду к точкам водоразбора.

На таймере может быть установлено до четырех циклограмм переключения.

Дополнительные коммутации

Переключением программы управления можно заблокировать или деблокировать функцию приготовления горячей воды. Посредством внешнего контакта в сочетании с коммутационным модулем V можно кратковременно задействовать циркуляционный насос.

Настройка времени осуществляется через кодовый адрес "74".

Установка с Vitosolic

Через кодовый адрес "67" можно ввести 3-е заданное значение температуры воды контура водоразбора ГВС. Выше настроенной температуры работает подавление догрева. Емкостный водонагреватель обогревается только солнечной установкой.

Управление температурой воды в емкостном нагревателе (продолжение)

Процесс регулирования

Задержка отключения насосов

- После того как температура воды в емкостном водонагревателе вышла на заданное значение, циркуляционный насос для его нагрева работает до тех пор, пока
 - разность между температурами котловой воды и воды контура водоразбора ГВС остается меньше 7 К или
 - не будет достигнута заданная температура котловой воды в погодозависимом режиме
 - температура воды в системе ГВС не превысит заданное значение на 5 К или
 - не будет достигнута максимальная длительность задержки выключения (задается кодовым адресом "62").
- Без инерционного режима циркуляционного насоса греющего контура емкостного водонагревателя (код "62:0")

Код "55:0"

Нагрев емкостного водонагревателя

Емкостный водонагреватель остыл

(заданное значение –2,5 К, настройка посредством кодового адреса "59")

Значение температуры котловой воды задается на 20 К выше уставки температуры воды в системе ГВС (ввод осуществляется кодовым адресом "60").

- Циркуляционный насос греющего контура емкостного водонагревателя включается в зависимости от температуры котла (код "61:0").

Циркуляционный насос включается, когда температура котловой воды становится на 7 К выше температуры воды контура ГВС.

- Циркуляционный насос греющего контура емкостного водонагревателя включается немедленно (код "61:1").

Емкостный водонагреватель нагрелся

(заданное значение +2,5 К)
Заданное значение температуры котловой воды сбрасывается на погодозависимое значение.

Код "55:1"

Адаптивный нагрев емкостного водонагревателя

При адаптивном нагреве емкостного водонагревателя учитывается скорость подъема температуры при нагреве воды в системе водоразбора ГВС.

Также учитывается, должен ли отопительный котел после нагрева воды в емкостном водонагревателе еще поставлять тепло для отопления или же остаточное тепло должно быть направлено на емкостный водонагреватель. Система управления соответствующим образом привязывает работу горелки и циркуляционного насоса к точке выключения, чтобы после нагрева воды в емкостном водонагревателе ее температура не превысила значительно заданную температуру контура водоразбора ГВС.

Компоненты из спецификации деталей

Спецификацию деталей см. на стр. 87.

Монтажная плата

На монтажной плате имеются:

- реле и выходы для управления насосами и горелкой
- гнезда для подключения датчиков
- гнезда для подключения сети, насосов отопительных контуров, сервопривода смесителя и горелки
- предохранитель F2, T4 A

Плата электроники

Здесь происходит обработка всех данных и осуществляется управление выходами (реле).

Плата блока питания

Плата блока питания содержит низковольтный источник питания для всей электронной системы.

Плата Optolink/ переключатель контроля дымовой трубы

На плате имеются:

- индикатор готовности к работе
- индикатор неисправностей
- интерфейс Optolink для ноутбука
- функция контроля дымовой трубы

Переключатель контроля дымовой трубы для проведения измерений на отходящих газах при коротко- временно поднятой температуре котловой воды.

В положении "☞" работают следующие функции:

- включение горелки (может происходить с задержкой из-за подогрева жидкого котельного топлива или регулятора тяги Vitoair)
- включение всех насосов
- регулировка температуры котловой воды термостатным регулятором "☺"

Предохранители

F1: T6,3 A, 250 В,
макс. мощность потерь $\leq 2,5$ Вт,
для защиты прибора в целом,
горелки, насосов и электроники

F2: T4 A, 250 В,
макс. мощность потерь $\leq 1,6$ Вт,
для защиты насосов

Компоненты из спецификации деталей (продолжение)

Клавиша "TÜV"

Для проверки защитного ограничителя температуры. Описание см. на стр. 23.

Блок управления

Настройка следующих параметров:

- программа управления
- заданные значения
- циклограммы переключения режимов
- отопительная характеристика (наклон и уровень)
- дата
- время суток
- экономный режим и режим "Вечеринка"

Индикация:

- температуры
- режимы работы
- неисправности

Штекер "X12"

Подключение внешних приборов безопасности см. на стр. 16.

Защитный ограничитель температуры

- Тип STB 56.10525.570, фирма EGO, DIN STB 10602000 или EM-80-V-TK/b7-1 60002843, фирма JUMO, DIN STB 82699 или тип 602031, фирма JUMO, DIN STB 116904
- При настройке в состоянии поставки на 110 °С возможна перенастройка на 100 °С (см. стр. 10)
- Электромеханический термовыключатель, работающий по принципу жидкостного расширения, с блокировкой
- Имеет встроенную защиту; при разгерметизации капиллярной трубки или при температуре окружающей среды ниже -10 °С также происходит блокировка
- Ограничивает температуру котловой воды максимально допустимым значением посредством отключения и блокировки
- Центральное крепление M 10, капилляр длиной 1600 мм чувствительный элемент Ø 3 мм длиной 180 мм
- Проверка электрических деталей согласно VDE 0701
- Функциональная проверка клавишей TÜV (см. стр. 23)

Компоненты из спецификации деталей (продолжение)

Термостатный регулятор

- Тип TR 55.18015.050, фирма EGO, DIN TR 110302
или
EM-1/b1; 60002847, фирма JUMO, DIN TR 77703
или
тип 602030, фирма JUMO, DIN TR 116804
- При настройке в состоянии поставки на 75 °С возможна перенастройка на 87 и 95°С (см. стр. 12)

Указание

Вниз мин. на 20 К выше температуры воды в контуре водоразбора ГВС, вверх мин. на 15 К ниже настройки защитного ограничителя температуры.

- Электромеханический термовыключатель, работающий по принципу жидкостного расширения
- Регулирует максимальную температуру котловой воды (например, в режиме контроля дымовой трубы)
- Установочная ось 6 мм, притупленная, ручка настройки надета на ось с передней стороны
- Капилляр длиной 1600 мм чувствительный элемент Ø 3 мм длиной 180 мм
- Проверка электрических деталей согласно VDE 0701
- Функциональная проверка функцией контроля дымовой трубы (см. стр. 50)

Кабели подключения горелки

Для водогрейных котлов с горелками с поддувом для жидкого топлива/газа, подключение см. на стр. 17.

Расширение двухступенчатых/модулированных горелок, № для заказа 7404 960, подключение см. на стр. 18.

Компоненты из спецификации деталей (продолжение)

Датчик температуры котла и датчик температуры емкостного водонагревателя

Подключение

См. стр. 14.

Проверка датчика

1. Отсоединить штекер [3] и, соответственно, [5].
2. Измерить сопротивление датчика на клеммах "1" и "2" штекера.
3. Сравнить результат измерения с фактической температурой (опрос см. на стр. 29).
При сильном отклонении проверить монтаж и при необходимости заменить датчик.

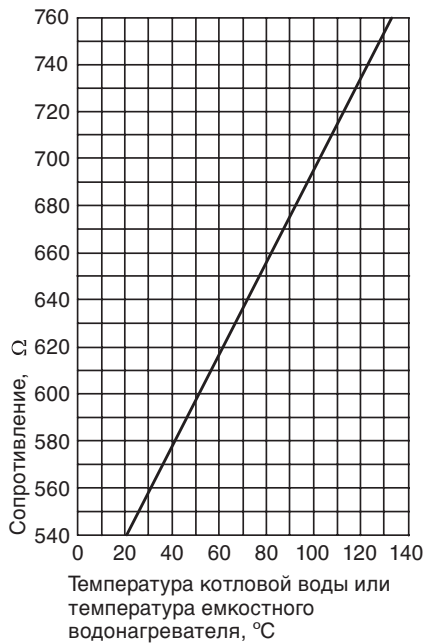

Технические данные

Степень защиты: IP 32

Допуст. температура окружающей среды

- при работе
 - датчик температуры котловой воды: от 0 до +130 °C
 - датчик температуры емкостного водонагревателя: от 0 до + 90 °C
- при хранении и транспорт.: от -20 до + 70 °C

Компоненты из спецификации деталей (продолжение)

Датчик наружной температуры

Подключение

См. стр. 14.

Проверить датчик наружной температуры

1. Отсоединить штекер **1**.
2. Измерить сопротивление датчика на клеммах "1" и "2" штекера.
3. При сильном отклонении от характеристики отсоединить жилы от датчика, повторить измерение на самом датчике и сравнить с фактической температурой (опрос см. на стр. 29).
4. В зависимости от результата измерения заменить кабель или датчик наружной температуры.
5. Опросить фактическую температуру (см. стр. 29).

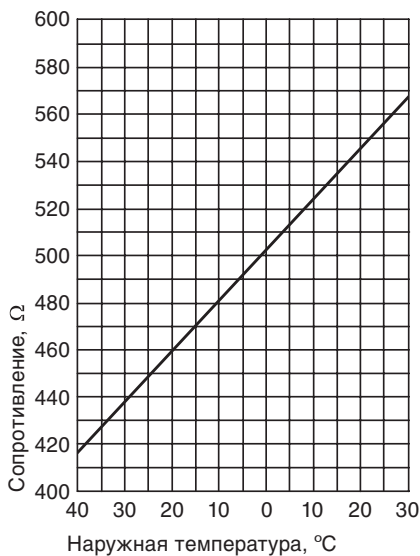

Технические данные

Степень защиты: IP 43

Допуст. температура окружающей среды при работе, хранении и транспортировке:

от -40 до +70°C

Приемник сигналов точного времени, № для заказа 7450 563

Посредством приемника сигналов точного времени производится автоматическая настройка времени контроллера и устройства дистанционного управления (если подключено).

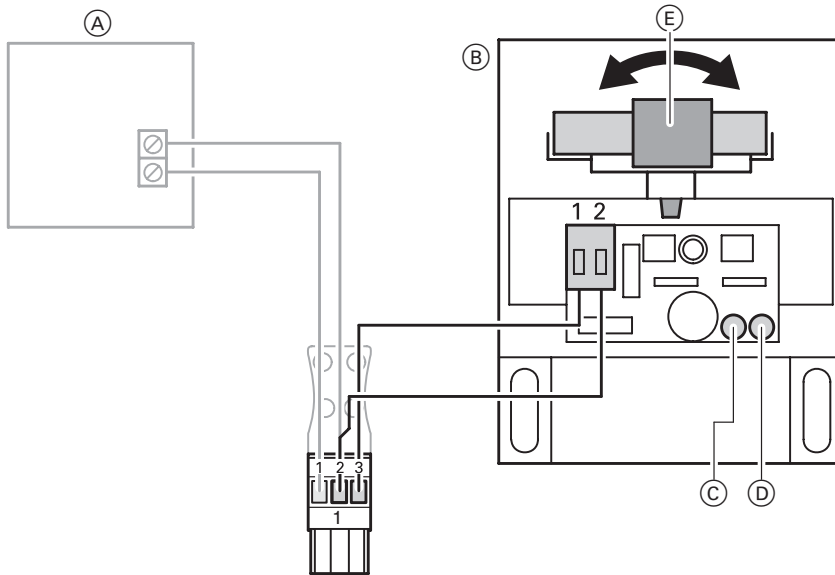

- (A) Датчик наружной температуры
- (B) Приемник сигналов точного времени
- (C) Зеленый светодиодный индикатор

- (D) Красный светодиодный индикатор
- (E) Антенна

Подключение

Двухжильный кабель с максимальной длиной 35 м и поперечным сечением медного провода 1,5 мм²

Проверка приема сигналов

При приеме мигает зеленый светодиодный индикатор в приемнике сигналов точного времени. Если горит красный светодиодный индикатор, повернуть антенну таким образом, чтобы прием был подтвержден миганием зеленого индикатора.

Технические данные

Степень защиты: IP 43

Допуст. температура окружающей среды при работе, хранении и транспортировке:

от -40 до +70 °C

Датчик температуры отходящих газов, № для заказа 7450 630

Подключение

Датчик вставляется в разъем "15" контроллера.

Проверить датчик температуры отходящих газов

1. Отсоединить штекер [15].
2. Измерить сопротивление датчика на клеммах "1" и "2" штекера.
3. Сравнить результат измерения с фактической температурой (опрос см. на стр. 29).
При сильном отклонении проверить монтаж и при необходимости заменить датчик.

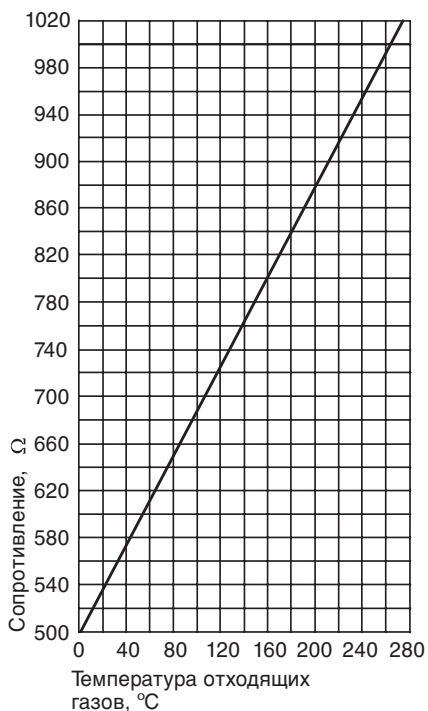

Технические данные

Степень защиты: IP 60

Допуст. температура окружающей среды

- при работе: от 0 до +600 °C
- при хранении и транспорт.: от -20 до + 70 °C

Устройство дистанционного управления

Vitotrol 200, № для заказа 7450 017

(с встроенным датчиком температуры помещения для режима управления по температуре помещения в сочетании с водогрейным котлом без нижнего ограничения температуры)

Настройки:

- дневная температура
- программа управления
- экономный режим и режим вечеринки

Изменение функций возможно через кодовые адреса "A0", "b0" – "b9", "C0" – "C2", "C8", "E1", "E2" и "F2" (см. общее краткое описание).

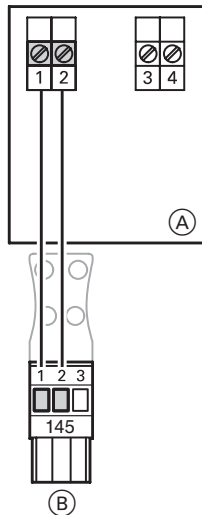

Подключение

Двухжильный кабель (общая длина кабеля макс. 50 м).

- (A) Настенная панель для Vitotrol 200
 (B) К контроллеру или к распределителю шины КМ

Устройство дистанционного управления (продолжение)

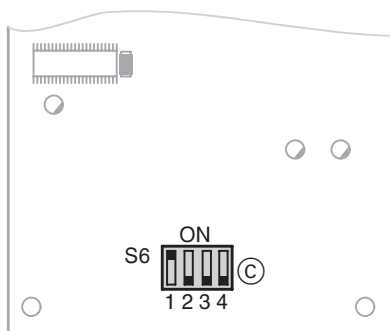

- © Кодовый переключатель на печатной плате (с обратной стороны верхней части корпуса)

При подключении отдельного датчика температуры помещения установить кодовый переключатель "S6.3" на "ON".



Технические данные

Электропитание через шину КМ.

Класс защиты: III

Степень защиты IP 30

Допуст. температура окружающей среды

■ при работе: от 0 до +40 °C

■ при хранении и транспорт.: от -20 до + 65 °C

Диапазон установки заданной темп.

помещения: от 10 до 30 °C;
возможна перенастройка на от 3 до 23 °C или от 17 до 37 °C
через кодовый адрес "E1"

Настройка пониженной заданной температуры помещения на контроллере.

Устройство дистанционного управления (продолжение)

Vitotrol 300, № для заказа 7179 060

(с встроенным датчиком температуры помещения для режима управления по температуре помещения в сочетании с водогрейным котлом без нижнего ограничения температуры)

Настройки:

- дневная и ночная температура
- температура воды в контуре водоразбора ГВС
- программа управления
- программа для отпуска
- циклограммы переключения режимов
- экономный режим и режим вечеринки

Изменение функций возможно через кодовые адреса "A0", "b0" – "b9", "C0" – "C2", "C8", "E1", "E2" и "F2" (см. общее краткое описание).

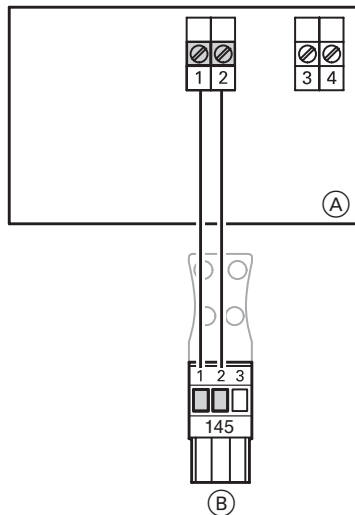

Подключение

Двухжильный кабель (общая длина кабеля макс. 50 м).

- Ⓐ Настенная панель для Vitotrol 300
- Ⓑ К контроллеру или к распределителю шины KM

Устройство дистанционного управления (продолжение)

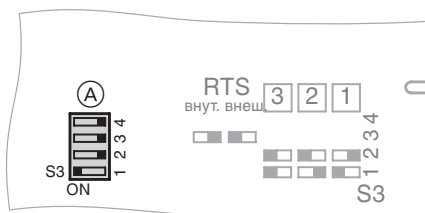

При подключении отдельного датчика температуры помещения установить кодовый переключатель "S3.3" на "ON".



- Ⓐ Кодовый переключатель на печатной плате (с обратной стороны верхней части корпуса).

Технические данные

Электропитание через шину КМ.

Класс защиты: III

Степень защиты IP 30

Допуст. температура окружающей среды

■ при работе: от 0 до +40 °C

■ при хранении и транспортировке: от -20 до +65 °C

Диапазон установки нормальной заданной температуры помещения:

10 - 30 °C;
возможна перенастройка на 3 - 23 °C
или
от 17 до 37 °C
через кодовый адрес "E1"

пониженной заданной температуры помещения:

от 3 до 37 °C

Датчик температуры помещения, № для заказа 7408 012

Датчик температуры помещения служит для регистрации температуры помещения, если невозможно установить устройство дистанционного управления на подходящем месте.

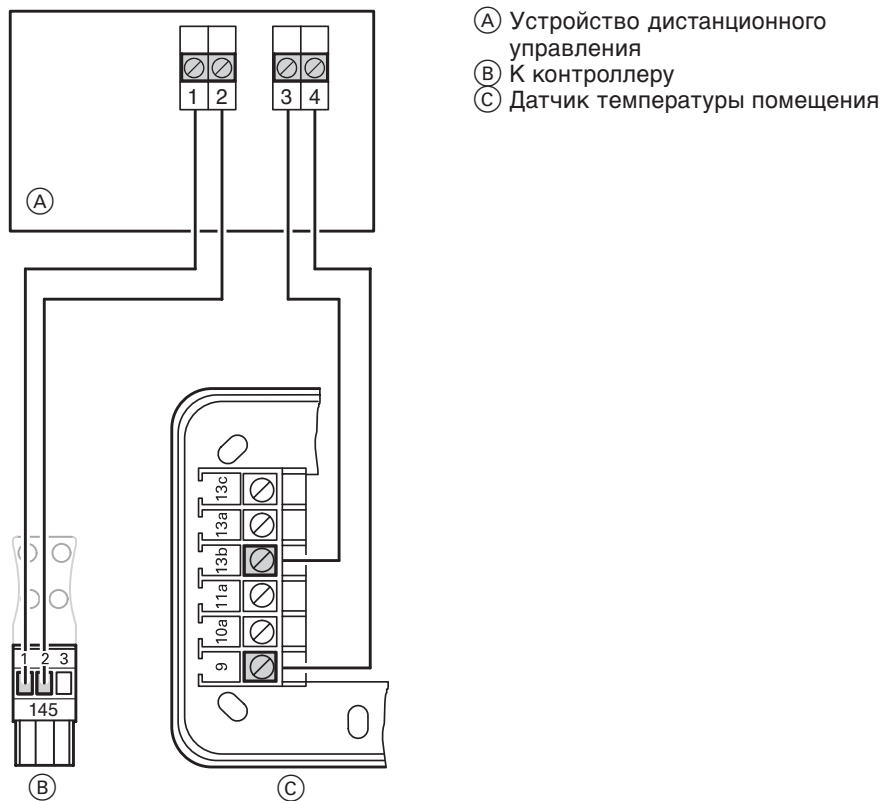

- Ⓐ Устройство дистанционного управления
- Ⓑ К контроллеру
- Ⓒ Датчик температуры помещения

Подключение

Двухжильный кабель с максимальной длиной 35 м и поперечным сечением медного провода 1,5 мм²

На устройстве дистанционного управления установить кодовый переключатель 3 на "ON" (см. стр. 58 и 60).

Датчик температуры помещения, № для заказа 7408 012 (продолжение)

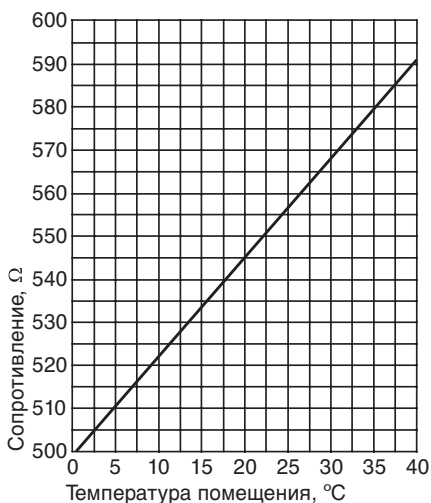

Проверка датчика температуры помещения

1. Отсоединить жилы на датчике.
2. Измерить сопротивление датчика на клеммах "9" и "13b".
3. Сравнить результат измерения с фактической температурой (опрос см. на стр. 29).
При сильном отклонении проверить монтаж и при необходимости заменить датчик.

Технические данные

Степень защиты: IP 30

Допуст. температура окружающей среды

- при работе: от 0 до +40 °C
- при хранении и транспортировке: от -20 до +65 °C

Коммутационный модуль V, № для заказа 7143 513

Коммутационный модуль V для расширения функциональных возможностей контроллера.

Принять во внимание кодовые адреса "32", "33" и "74" (см. общий краткий перечень).

Коммутационный модуль V обнаруживается контроллером автоматически (код "94:2").

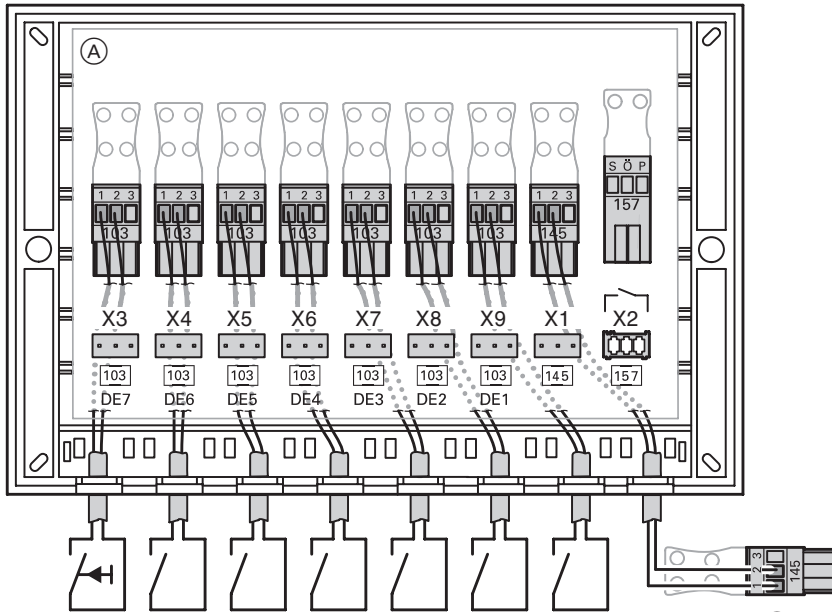

(A) Соединительная коробка коммутационного модуля V

(B) К контроллеру



Внимание

При неправильно вставленных подключениях исправный режим работы не обеспечивается. Распределение подключений по гнездам в коммутационном модуле V изменять **запрещается**.

DE1 Внешнее переключение программы управления (см. также кодовый адрес "d5")

DE2 Без функции

DE3 Внешняя блокировка горелки

DE4 Внешний сигнал тепловой нагрузки горелки (минимальное заданное значение температуры котловой воды)

DE5 Внешний сигнал тепловой нагрузки горелки (2-я ступень)

DE6 Вход внешнего сигнала неисправности

DE7 Кратковременный режим работы циркуляционного насоса

145 Шина KM

157 Общий сигнал неисправности
Номинальная нагрузочная способность реле:

1(0,5) А 24 В~/230 В~
10 мА 24 В-

Распределитель шины КМ, № для заказа 7415 028

Посредством распределителя шины КМ устанавливается связь контроллера с устройствами дистанционного управления, дистанционными устройствами наблюдения и коммутационным модулем V.

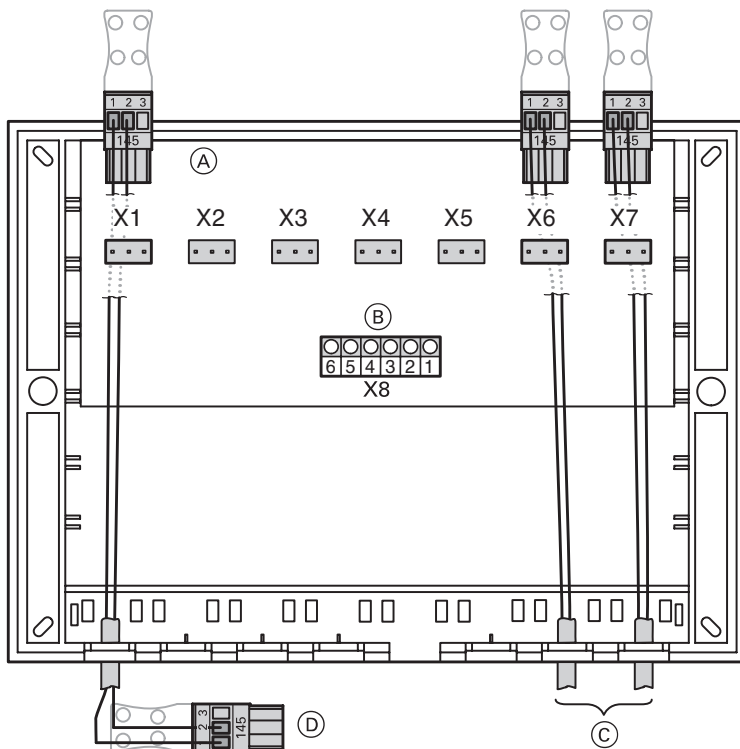

- Ⓐ Соединительная коробка распределителя шины КМ
- Ⓑ Клеммы для подключения дополнительных абонентов шины КМ (подключение к клеммам "X8.1" и "X8.2", "X8.3" и "X8.4" или "X8.5" и "X8.6")
- Ⓒ Подключения абонентов шины КМ (гнезда "X2" – "X7")
- Ⓓ К контроллеру

Кодирующий штекер котла

Для согласования работы контроллера с водогрейным котлом (см. стр. 13).

Регулятор тяги Vitoair, № для заказа 7338 725 и 7339 703

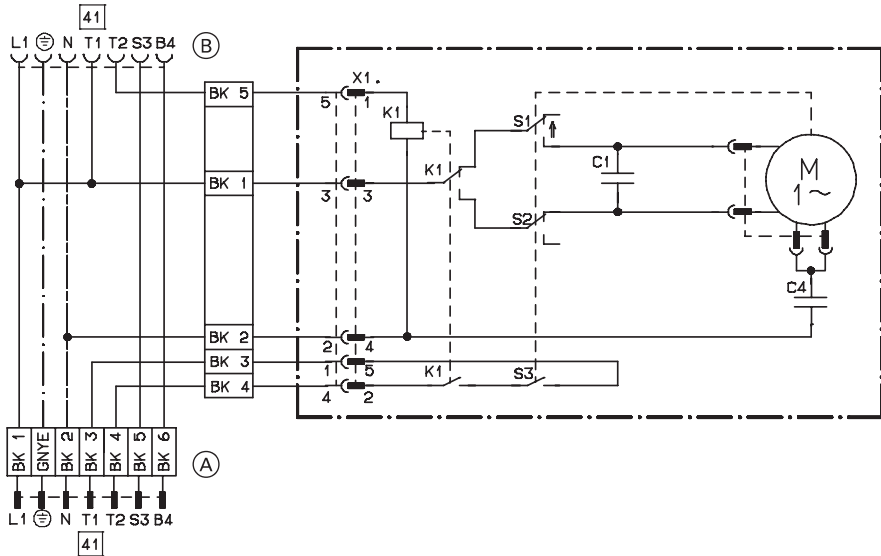

- Ⓐ К горелке
- Ⓑ К контроллеру

Цветная маркировка по DIN IEC 60 757

- BK черный
- GN/YE зеленый/желтый

Проверка работоспособности

Нажать поворотную ручку на двигателе и одновременно повернуть ее в среднее положение.

- Горелка разблокирована контроллером → Поворотная ручка должна двигаться в направлении "↔".

- Остановка горелки → Поворотная ручка должна двигаться в направлении "↑↓".

При аварийном режиме работы

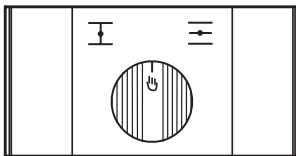

Нажать поворотную ручку на двигателе и повернуть вправо до упора, пройдя через положение "↔".

Модуль расширения функциональных возможностей 0 – 10 В, № для заказа 7174 718

Для установки дополнительного заданного значения температуры котловой воды через вход 0 – 10 В в диапазоне от 10 до 100 °С или от 30 до 120 °С. Для сигнализации пониженного режима тепловой нагрузки и переключения циркуляционного насоса отопительного контура на пониженную частоту вращения.

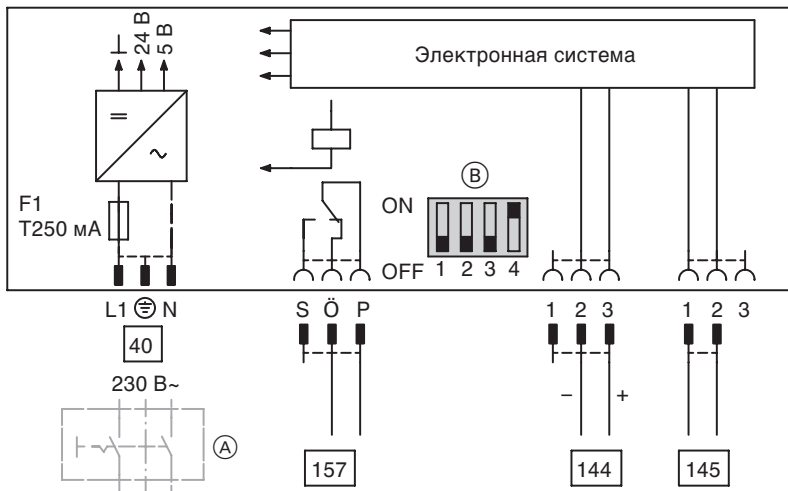

- 40 Подключение к сети
- 144 Вход 0 – 10 В
- 145 Шина КМ к контроллеру
- 157 Беспотенциальный контакт







- (A) Сетевой выключатель (при необходимости)
- (B) Кодовый переключатель (см. таблицу)

Кодовый переключатель		Функция
1	ON	Режим пониженной нагрузки отопительного контура А1
4	ON	Ввод заданного значения от 10 до 100 °С
4	OFF	Ввод заданного значения от 30 до 120 °С

Сброс кодов в состояние при поставке













Указание

Значения для наклона и уровня отопительных характеристик также сбрасываются в состояние при поставке; поэтому необходимо записать значения, чтобы их можно было впоследствии настроить заново.

1. Держать одновременно нажатыми клавиши  и  примерно 2 с.
2. Нажать .
"Осн.парам.? Да" подтвердить клавишей .
Клавишей  или  можно выбрать "Осн. парам.? Да" или "Осн. парам.? Нет".

Режим кодирования 1

Вызов режима кодирования 1

1. Держать одновременно нажатыми  и  примерно 2 с.
2. Клавишей  или  выбрать нужный кодовый адрес, адрес мигает; подтвердить клавишей , значение мигает.
3. Клавишей  или  изменить значение; подтвердить клавишей .
На табло на короткое время появляется индикация "Принято", после чего снова мигает адрес. Клавишей  или  можно выбрать другие адреса.
4. Держать одновременно нажатыми  и  примерно 1 с.

Коды

Режим кодирования 1 (продолжение)

Обзорный перечень













Код в состоянии поставки		Возможная перенастройка	
Схема отопительной установки			
00 : 1	Исполнение установки 1: 1 отопительный контур без смесителя А1, без приготовления горячей воды	00 : 2	Исполнение установки 1: 1 отопительный контур без смесителя А1, с приготовлением горячей воды
Тип горелки			
02 : 0	Одноступенчатая	02 : 1 02 : 2	двухступенчатая модулируемая
Макс. темп. котла			
06 : 85	Ограничение максимальной температуры котловой воды установлено на 85°C	06 : 20 – 06 : 130	Настройка ограничения максимальной температуры котловой воды в диапазоне от 20 до 130 °C
Приоритет горячей воды А1			
A2 : 2	Приоритет емкостного водонагревателя на насосе отопительного контура	A2 : 0	Без приоритетного включения емкостного водонагревателя
		A2 : 1	Без функции
		A2 : 3	
		– A2 : 15	
Экономный режим в летнее время А1			
A5 : 5	С логической схемой циркуляционных насосов отопительного контура	A5 : 0	Без логической схемы насосов отопительного контура
Наклон А1			
d3 : 14	Не изменять!		
Уровень А1			
d4 : 0	Не изменять!		

Режим кодирования 2

В кратком описании начиная со стр. 69 приведены все возможные кодовые адреса.

Дисплей контроллера показывает только кодовые адреса, которые могут быть изменены в соответствии с исполнением и оборудованием установки.

Вызов режима кодирования 2

1. Держать одновременно нажатыми клавиши  и  примерно 2 с; подтвердить клавишей .
2. Клавишей  или  выбрать нужный кодовый адрес, адрес мигает; подтвердить клавишей , значение мигает.
3. Клавишей  или  изменить значение; подтвердить клавишей . На табло на короткое время появляется индикация "Принято", после чего снова мигает адрес. Клавишей  или  можно выбрать другие адреса.
4. Держать одновременно нажатыми клавиши  и  примерно 1 с.

Общее краткое описание

Код в состоянии поставки		Возможная перенастройка	
Схема отопительной установки			
00: 1	Исполнение установки 1: 1 отопительный контур без смесителя A1, без приготовления горячей воды	00: 2	Исполнение установки 1: 1 отопительный контур без смесителя A1, с приготовлением горячей воды
Котел/горелка			
02: 0	Режим эксплуатации с 1-ступенчатой горелкой	02: 1	Режим эксплуатации с 2-ступенчатой горелкой
		02: 2	Режим эксплуатации с модулируемой горелкой
03: 0	Не изменять!		

Коды

Режим кодирования 2 (продолжение)

Код в состоянии поставки		Возможная перенастройка	
Котел/горелка (продолжение)			
04: 0	Гистерезис переключения 4 К (см. стр. 85)	04: 1	Погодозависимый гистерезис переключения (см. стр. 85) ERB50-функция (значения от 6 до 12 К)
		04: 2	ERB80-функция (значения от 6 до 20 К)
06: 85	Настройка ограничителя максимальной температуры котловой воды на 85 °С	06: 20 – 06:130	Ограничение максимальной температуры котловой воды регулируется в пределах от 20 до 130 °С
0b: 0	Не изменять!		
Котел/горелка (двухступенчатая)			
10: 20	Задержка включения (интегрально) = 2 560 Кс	10: 0 – 10:199	Задержка включения для разблокирования 2-й ступени (дополнительно к 1-й) в режиме отопления может быть задана от 0 до 25 472 Кс 1 шаг настройки Δ 128 Кс
11: 20		11: 0 – 11:199	Задержка включения для разблокирования 2-й ступени (дополнительно к 1-й) в режиме греющего контура емкостного водонагревателя может быть задана от 0 до 25 472 Кс 1 шаг настройки Δ 128 Кс
12: 20	Задержка выключения (интегрально) = 2 560 Кс	12: 0 – 12:199	Задержка отключения для блокировки 1-й ступени (относительно 2-й ступени) настраивается в диапазоне от 0 до 25 472 Кс 1 шаг настройки Δ 128 Кс

Режим кодирования 2 (продолжение)**Котел/горелка (модулируемая)**

13: 6	Разность температур для отключения 6 К Горелка выключается при превышении заданного значения температуры котловой воды	13: 0	Без разности температур для отключения
		13: 1 – 13: 20	Разность температур для отключения в диапазоне от 1 до 20 К
15: 15	Время работы сервопривода 15 с	15: 7 – 15:180	Настройка времени работы в диапазоне от 7 до 180 с
16: 6	Смещение температуры при оптимизации пуска модулируемой горелки 6 К	16: 0 – 16: 15	Настройка смещения в диапазоне от 0 до 15 К
17: 12	Усиление регулятора 12	17: 0 – 17:255	Настройка в зависимости от согласования модулируемой горелки с соответствующим типом котла
18:300	Время изодрома 300	18: 1 – 18:1000	
1A: 6	Оптимизация пуска 6 мин	1A: 0 – 1A: 60	Настройка длительности оптимизации пуска в диапазоне от 0 до 60 мин

Котел/горелка

1C:120	Компенсация задержки сигнала для счетчика наработки горелки. Время от подачи пускового сигнала горелки на T2 (штекер 41) до открытия магнитоуправляемого вентиля. При каждом пуске горелки вычитаются 120 с от времени эксплуатации	1C: 1	Диапазон настройки от 1 до 199 с Этот промежуток времени вычитается при каждом пуске горелки из времени эксплуатации
		– 1C:199	
1F: 0	С датчиком температуры отходящих газов: без контроля температуры отходящих газов	1F: 1 – 1F:500	При превышении настраиваемого предельного значения температуры отходящих газов от 1 до 500 °С появляется индикация "ОБСЛУЖИВАНИЕ"

Коды

Режим кодирования 2 (продолжение)

Код в состоянии поставки		Возможная перенастройка	
Котел/горелка (продолжение)			
21: 0	Без индикации техобслуживания горелки	21: 1 – 21:9999	Наработка горелки до техобслуживания может быть задана в диапазоне от 1 до 9999 ч
23: 0	Без интервала времени для технического обслуживания горелки	23: 1 – 23: 24	Настройка периода времени в диапазоне от 1 до 24 месяцев
24: 0	Без индикации "Обслуживание"	24: 1	Индикация "Обслуживание" на дисплее (адрес устанавливается автоматически, после техобслуживания необходим сброс вручную)
26: 0	Потребление топлива горелкой (1-я ступень); без отсчета	26: 1 – 26:9999	Ввод значения от 1 до 9999; 1 шаг настройки Δ 0,1 л или галлон/ч
28: 0	Без периодического зажигания горелки	28: 1	Горелка принудительно зажигается через 5 ч на 30 с
29: 0	Потребление топлива горелкой (2-я ступень); без отсчета	29: 1 – 29:9999	Ввод значения от 1 до 9999; 1 шаг настройки Δ 0,1 л или галлон/ч
32: 70	Без коммутационного модуля V: заданное значение минимальной температуры котловой воды 70 °С при внешнем сигнале тепловой нагрузки горелки	32: 0 – 32:127	Диапазон настройки заданного значения минимальной температуры котловой воды от 0 до 127 °С; обратить внимание на настройку термостатного регулятора "ⓘ"
33: 0	Без коммутационного модуля V: при внешнем сигнале тепловой нагрузки горелки насосы и смесители остаются в режиме регулирования	33: 1	Все насосы выключены, смесители закрыты

5869 699 GUS

Режим кодирования 2 (продолжение)

Код в состоянии поставки		Возможная перенастройка	
Общие коды			
54: 0	Без контроллера солнечной установки	54: 1	С Vitosolic 100; обнаруживается автоматически
		54: 2	С Vitosolic 200; обнаруживается автоматически
Горячая вода			
55: 0	Нагрев емкостного водонагревателя, гистерезис $\pm 2,5$ К	55: 1	Адаптивный нагрев емкостного водонагревателя активен
56: 0	Температура контура водоразбора ГВС может быть задана в диапазоне от 10 до 60 °С	56: 1	Температура контура водоразбора ГВС может быть задана в диапазоне от 10 до 95 °С Указания ■ Не превышать максимально допустимую температуру воды контура водоразбора ГВС ■ Переставить термостатный регулятор "⊖"
58: 0	Без дополнительной функции для приготовления горячей воды	58: 1 58: 95	Ввод 2-го заданного значения температуры горячей воды; настройка в диапазоне от 1 до 95 °С (принять во внимание кодовый адрес "56" и раздел "Дополнительная функция" на стр. 48)
59: 0	Греющий контур емкостного водонагревателя: точка включения $-2,5$ К точка выключения $+2,5$ К	59: 1 59: 10	Настройка точки включения в диапазоне от 1 до 10 К ниже заданного значения
60: 20	Во время приготовления горячей воды температура котловой воды максимум на 20 К выше заданной температуры горячей воды	60: 10 60: 50	Разность температуры котловой воды и заданной температуры в контуре водоразбора ГВС может быть задана в диапазоне от 10 до 50 К
61: 0	Циркуляционный насос включается в зависимости от температуры котла	61: 1	Циркуляционный насос включается сразу же

Коды

Режим кодирования 2 (продолжение)

Код в состоянии поставки		Возможная перенастройка	
Приготовление горячей воды (продолжение)			
62: 10	Циркуляционный насос с задержкой выключения макс. 10 мин	62: 0	Циркуляционный насос без задержки выключения
		62: 1	Настройка макс. задержки отключения в диапазоне от 1 до 15 мин
		62: 15	
64: 2	В режиме вечеринки: приготовление горячей воды постоянно деблокировано и включен циркуляционный насос	64: 0	Без приготовления горячей воды, циркуляционный насос выключен
		64: 1	Приготовление горячей воды и включение циркуляционного насоса согласно программе выдержек времени
66: 4	Ввод заданного значения температуры воды в контуре водоразбора ГВС: на блоке управления и устройстве дистанционного управления Vitotrol 300 (при наличии)	66: 0	На блоке управления
		66: 5	На устройстве дистанционного управления
67: 40	С Vitosolic: 3-е заданное значение температуры воды в контуре водоразбора ГВС составляет 40 °С. Выше установленной температуры работает подавление нагрева. Емкостный водонагреватель обогревается только солнечной установкой.	67: 0	Без 3-го заданного значения температуры воды в контуре водоразбора ГВС
		67: 1	Настройка 3-го заданного значения воды в контуре водоразбора ГВС в диапазоне от 1 до 95 °С (в зависимости от настройки кодового адреса "56")
		67: 95	
70: 0	Циркуляционный насос контура водоразбора ГВС при деблокированном приготовлении горячей воды по программе выдержек времени включен	70: 1	Выход циркуляционного насоса контура водоразбора ГВС только по программе выдержек времени

Режим кодирования 2 (продолжение)

Код в состоянии поставки		Возможная перенастройка	
Приготовление горячей воды (продолжение)			
71: 0	Циркуляционный насос контура водоразбора ГВС: включение по программе выдержек времени	71: 1	выключение при подогреве воды до 1-го заданного значения
		71: 2	включение при подогреве воды до 1-го заданного значения
72: 0	Циркуляционный насос контура водоразбора ГВС: включение по программе выдержек времени	72: 1	выключение при подогреве воды до 2-го заданного значения
		72: 2	включение при подогреве воды до 2-го заданного значения
73: 0		73: 1	в ходе программы выдержек времени 1 раз/ч на 5 мин вкл.
		73: 6	6 раз/ч на 5 мин вкл.
		73: 7	постоянное включение
74: 5	Без коммутационного модуля V: включение циркуляционного насоса через бес-потенциальный контакт на 5 мин	74: 0 – 74: 15	Настройка времени включения в диапазоне от 0 до 15 мин
75: 0	Циркуляционный насос контура водоразбора ГВС: в экономном и дежурном режиме включение по программе выдержек времени	75: 1	выключение в экономном и дежурном режиме
Общие коды			
80: 1	Сигнал неисправности появляется, если неисправность имеется в течение мин. 5 с	80: 0	Сигнал неисправности сразу
		80: 2 – 80:199	Настройка минимальной длительности неисправности до появления сигнала неисправности в диапазоне от 10 до 995 с; 1 шаг настройки $\underline{\Delta}$ 5 с

Коды

Режим кодирования 2 (продолжение)

Код в состоянии поставки		Возможная перенастройка	
Общие коды (продолжение)			
81: 1	Автоматическое переключение между летним и зимним временем Указание <i>Кодовые адреса "82" – "87" возможны только при настройке кода "81 : 1".</i>	81: 0	Переключение между летним и зимним временем вручную
		81: 2	Использование приемника сигналов точного времени обнаруживается автоматически
82: 3	Начало летнего времени: март	82: 1	январь
		82: 12	декабрь
83: 5	Начало летнего времени: последняя неделя месяца	83: 1	неделя 1
		83: 5	неделя 5
84: 7	Начало летнего времени: последний день недели (воскресенье)	84: 1	понедельник
		84: 7	воскресенье
85: 10	Начало зимнего времени: октябрь	85: 1	январь
		85: 12	декабрь
86: 5	Начало зимнего времени: последняя неделя месяца	86: 1	неделя 1
		86: 5	неделя 5
87: 7	Начало зимнего времени: последний день недели (воскресенье)	87: 1	понедельник
		87: 7	воскресенье
88: 0	Индикация температуры в °C (Цельсия)	88: 1	Индикация температуры в °F (Фаренгейта)
89: 1	Автоматическое обнаружение абонентов на шине КМ	89: 0	Без обнаружения абонентов

Режим кодирования 2 (продолжение)

Код в состоянии поставки		Возможная перенастройка	
Общие коды (продолжение)			
8A:175	Не изменять!		
8E: 4	Индикация и квитирование неисправностей: на блоке управления и на устройстве дистанционного управления (при наличии)	8E: 0	на блоке управления
90:128	Постоянная времени для расчета измененной наружной температуры 21,3 ч	90: 0 – 90:199	В соответствии с настроенным значением быстрое (низкие значения) или медленное (высокие значения) согласование температуры подачи при изменении наружной температуры; 1 шаг настройки $\underline{\pm}$ 10 мин
93: 0	С коммутационным модулем V: Общий сигнал неисправности в функции контроля дымовой трубы/индикации техобслуживания не влияет на общую неисправность	93: 1	Общий сигнал неисправности в функции контроля дымовой трубы/индикации техобслуживания влияет на общую неисправность
94: 0	Без коммутационного модуля V	94: 2	С коммутационным модулем V; обнаруживается автоматически
95: 0	Без коммуникационного интерфейса Vitocom 100	95: 1	С коммуникационным интерфейсом Vitocom 100; обнаруживается автоматически
9d: 0	Без модуля расширения функциональных возможностей 0 - 10 В	9d: 1	С модулем расширения функциональных возможностей 0 - 10 В; обнаруживается автоматически

Режим кодирования 2 (продолжение)

Код в состоянии поставки		Возможная перенастройка																															
Котловый контур																																	
A0: 0	Без дистанционного управления	A0: 1	C Vitotrol 200																														
		A0: 2	C Vitotrol 300																														
A2: 2	С приоритетным включением емкостного водонагревателя на насосе отопительного контура	A2: 0	Без приоритетного включения емкостного водонагревателя																														
A3: 2	<p>Наружная температура ниже 1 °С: насос отопительного контура включен</p> <p>Наружная температура выше 3 °С: насос отопительного контура выключен</p> <p>! Внимание ■ При настройках ниже 1 °С имеется опасность заморозания трубопроводов за пределами теплоизоляции здания. В особенности необходимо учесть дежурный режим, например, во время отпуска.</p>	<p>A3 : -9</p> <p>A3 : -8</p> <p>A3 : -7</p> <p>A3 : -6</p> <p>A3 : -5</p> <p>A3 : -4</p> <p>A3 : -3</p> <p>A3 : -2</p> <p>A3 : -1</p> <p>A3 : 0</p> <p>A3 : 1</p> <p>A3 : 2</p> <p>-</p> <p>A3 : 15</p>	<p>Циркуляционный насос отопительного контура</p> <table> <tr> <td>вкл. при</td> <td>выкл. при</td> </tr> <tr> <td>-10 °С</td> <td>-8 °С</td> </tr> <tr> <td>- 9 °С</td> <td>-7 °С</td> </tr> <tr> <td>- 8 °С</td> <td>-6 °С</td> </tr> <tr> <td>- 7 °С</td> <td>-5 °С</td> </tr> <tr> <td>- 6 °С</td> <td>-4 °С</td> </tr> <tr> <td>- 5 °С</td> <td>-3 °С</td> </tr> <tr> <td>- 4 °С</td> <td>-2 °С</td> </tr> <tr> <td>- 3 °С</td> <td>-1 °С</td> </tr> <tr> <td>- 2 °С</td> <td>0 °С</td> </tr> <tr> <td>- 1 °С</td> <td>1 °С</td> </tr> <tr> <td>0 °С</td> <td>2 °С</td> </tr> <tr> <td>1 °С</td> <td>3 °С</td> </tr> <tr> <td>-</td> <td>-</td> </tr> <tr> <td>14 °С</td> <td>16 °С</td> </tr> </table>	вкл. при	выкл. при	-10 °С	-8 °С	- 9 °С	-7 °С	- 8 °С	-6 °С	- 7 °С	-5 °С	- 6 °С	-4 °С	- 5 °С	-3 °С	- 4 °С	-2 °С	- 3 °С	-1 °С	- 2 °С	0 °С	- 1 °С	1 °С	0 °С	2 °С	1 °С	3 °С	-	-	14 °С	16 °С
вкл. при	выкл. при																																
-10 °С	-8 °С																																
- 9 °С	-7 °С																																
- 8 °С	-6 °С																																
- 7 °С	-5 °С																																
- 6 °С	-4 °С																																
- 5 °С	-3 °С																																
- 4 °С	-2 °С																																
- 3 °С	-1 °С																																
- 2 °С	0 °С																																
- 1 °С	1 °С																																
0 °С	2 °С																																
1 °С	3 °С																																
-	-																																
14 °С	16 °С																																
A4: 0	С защитой от заморозания	A4: 1	<p>Без защиты от заморозания, настройка возможна только при настройке кода "A3 : -9".</p> <p>! Внимание ■ Соблюдать указание для кодового адреса "A3".</p>																														

Режим кодирования 2 (продолжение)

Код в состоянии поставки		Возможная перенастройка	
Котловый контур (продолжение)			
A5: 5	С логической схемой насосов отопительного контура (экономный режим): насос отопительного контура выкл., если наружная температура (НТ) на 1 К выше заданной температуры помещения ($ТП_{зад}$) $НТ > ТП_{зад} + 1 \text{ К}$	A5: 0	Без логической схемы насосов отопительного контура
		A5: 1 A5: 2 A5: 3 A5: 4 A5: 5 A5: 6 A5: 7 – A5: 15	С логической схемой насосов отопительного контура: насос отопительного контура выкл., если $НТ > ТП_{зад} + 5 \text{ К}$ $НТ > ТП_{зад} + 4 \text{ К}$ $НТ > ТП_{зад} + 3 \text{ К}$ $НТ > ТП_{зад} + 2 \text{ К}$ $НТ > ТП_{зад} + 1 \text{ К}$ $НТ > ТП_{зад}$ $НТ > ТП_{зад} - 1 \text{ К}$ – $НТ > ТП_{зад} - 9 \text{ К}$
A6: 36	Расширенный экономный режим не активирован	A6: 5 – A6: 35	Расширенный экономный режим активирован, т.е. при переменной настройке значения от 5 до 35 °С плюс 1 °С горелка и насос отопительного контура выключаются. Основой является сглаженная наружная температура, которая складывается из фактической наружной температуры и постоянной времени. Постоянная времени учитывает остывание среднего здания.
A9: 0	Без периода простоя насоса	A9: 1 – A9: 15	С периодом простоя насоса: насос отопительного контура выключается при изменении заданного значения (вследствие переключения режима или изменения заданной температуры помещения)

Коды

Режим кодирования 2 (продолжение)

Код в состоянии поставки	Возможная перенастройка	
Котловый контур (продолжение)		
b0: 0 ^{*1}	С дистанционным управлением: отопление/пониж. режим погодозависимая тепло- генерация	b0: 1 Режим отопления: погодозависимая теплогенерация пониж. режим с управлением по температуре помещения
		b0: 2 Режим отопления: с управлением по темпе- ратуре помещения пониж. режим погодоза- висимая теплогенерация
		b0: 3 Режим отопления/ пониж. режим с управлением по температуре помещения
b1: 0	Не изменять!	
b2: 8 ^{*1}	С устройством дистан- ционного управления и для контур отопления с управ- лением по температуре помещения закодировать режим: коэффициент влияния помещения 8	b2: 0 Без влияния помещения
		b2: 1 Настройка коэффициента влияния помещения в диапазоне от 1 до 31
		b2: 31
b3: 0	Не изменять!	

^{*1} Изменять кодирование только для водогрейных котлов без нижнего ограничения температуры.

Режим кодирования 2 (продолжение)

Код в состоянии поставки	Возможная перенастройка		
Котловый контур (продолжение)			
b5: 0* ¹	С дистанционным управлением: без логической схемы насосов отопительного контура с управлением по температуре помещения	циркуляционный насос отопительного контура вкл. при $T_{\text{факт.}} < T_{\text{зад.}} + \Delta T$ выкл. при $T_{\text{факт.}} > T_{\text{зад.}} + \Delta T$ <u>ΔT для вкл.</u> <u>ΔT для выкл.</u>	
		b5: 1 + 4 К + 5 К	
		b5: 2 + 3 К + 4 К	
		b5: 3 + 2 К + 3 К	
		b5: 4 + 1 К + 2 К	
		b5: 5 + 0 К + 1 К	
		b5: 6 - 1 К + 0 К	
		b5: 7 - 2 К - 1 К	
b5: 8 - 3 К - 2 К			
b6: 0	Не изменять!		
b7: 0* ¹	С устройством дистанционного управления и для контура отопления с управлением по температуре помещения закодировать режим: без оптимизации времени включения	b7: 1 С оптимизацией времени включения (макс. смещение 2 ч 30 мин)	
		b7: 2 С оптимизацией времени включения (макс. смещение 15 ч 50 мин)	
b8: 10* ¹	С дистанционным управлением и для контура отопления должен быть задан код режима с управлением по температуре помещения: градиент нагрева оптимизация времени включения 10 мин/К	b8: 11 – b8:255	Настройка градиента нагрева при оптимизации времени включения в диапазоне от 11 до 255 мин/К

*¹Изменять кодирование только для водогрейных котлов без нижнего ограничения температуры.

Коды

Режим кодирования 2 (продолжение)

Код в состоянии поставки		Возможная перенастройка	
Котловый контур (продолжение)			
b9: 0 ^{*1}	С дистанционным управлением и для контура отопления должен быть задан код режима с управлением по температуре помещения: без заучивания оптимизации времени включения	b9: 1	С заучиванием оптимизации времени включения
C0: 0 ^{*1}	С дистанционным управлением: без оптимизации времени выключения	C0: 1	С оптимизацией времени выключения (макс. смещение 1 ч)
		C0: 2	С оптимизацией времени выключения (макс. смещение 2 ч)
C1: 0 ^{*1}	С дистанционным управлением: без оптимизации времени выключения	C1: 1 – C1: 12	С оптимизацией времени выключения (макс. смещение от 10 до 120 мин) 1 шаг настройки Δ 10 мин
C2: 0 ^{*1}	С дистанционным управлением: без заучивания оптимизации времени выключения	C2: 1	С заучиванием оптимизации времени выключения
C5: 20	Электронный ограничитель минимальной температуры подающей магистрали до 20 °С	C5: 1 – C5:127	Настройка минимального ограничения в диапазоне от 1 до 127 °С (только в режиме с нормальной температурой помещения)
C8: 31 ^{*1}	С устройством дистанционного управления и для контура отопления с управлением по температуре помещения закодировать режим: без ограничения влияния помещения	C8: 1 – C8: 30	Настройка ограничения влияния помещения в диапазоне от 1 до 30 К
d3: 14	Не изменять!		
d4: 0			

^{*1} Изменять кодирование только для водогрейных котлов без нижнего ограничения температуры.

5869 695 GUS

Режим кодирования 2 (продолжение)

Код в состоянии поставки		Возможная перенастройка	
Котловый контур (продолжение)			
d5: 0	Программа управления переключается на "Постоянный режим с пониженной температурой помещения"	d5: 1	Программа управления переключается на "Постоянный режим отопления с нормальной темп. помещ."
E1: 1	С дистанц. управлением: настройка дневного заданного значения на устройстве дистанционного управления в диапазоне от 10 до 30 °C	E1: 0	Настройка дневного заданного значения в диапазоне от 3 до 23 °C
		E1: 2	Настройка дневного заданного значения в диапазоне от 17 до 37 °C
E2: 50	С дистанционным управлением и для контура отопления должен быть задан код режима с управлением по температуре помещения: без корректировки индикации фактического значения температуры помещения	E2: 0	Коррект.а индикации – 5 K
		E2: 49	– коррект. индикации – 0,1 K
		E2: 51	Коррект. индикации +0,1 K
		E2: 99	– коррек. индикации + 4,9 K
E5: 0	Без насоса отопительного контура с регулируемой частотой вращения	E5: 1	С насосом отопительного контура с регулируемой частотой вращения; обнаруживается автоматически
E6:100	Максимальная частота вращения насоса с регулировкой частоты вращения 100 % от максимальной частоты вращения в нормальном режиме	E6: 0 E6:100	Максимальная частота вращения может быть задана в диапазоне от 0 до 100 % максимальной частоты вращения
E7: 20	Минимальная частота вращения насоса с регулировкой частоты вращения 20 % от максимальной частоты вращения	E7: 0 E7:100	Настройка минимальной частоты вращения в диапазоне от 0 до 100 % максимальной частоты вращения
E8: 0	Миним. частота вращения в соответствии с настройкой в кодовом адресе "E7"	E8: 1	Частота вращения в соответствии с настройкой в кодовом адресе "E9"
E9: 20	Частота вращения насоса с регулировкой числа оборотов 20 % от максимальной частоты вращения в режиме с пониженной тепловой нагрузкой	E9: 0 E9:100	Настройка частоты вращения в диапазоне от 0 до 100 % максимальной частоты вращения

Режим кодирования 2 (продолжение)

Код в состоянии поставки		Возможная перенастройка	
Котловый контур (продолжение)			
F0: 0	Не изменять!		
F2: 0	Без временного ограничения для режима вечеринки ¹	F2: 1 – F2: 12	Настройка ограничения времени для режима вечеринки в диапазоне от 1 до 12 ч ¹
F8: –5	При наружной температуре ниже –5 °С в режиме с пониженной температурой помещения заданное значение температуры помещения повышается на зависящую от наружной температуры величину (до предела температуры, соответствующего кодовому адресу "F9"). Учесть настройку кодового адреса "A3".	F8:+10 – F8:–60	Настройка предела температуры для повышения температуры в пониженном режиме эксплуатации в диапазоне от +10 до –60 °С
		F8:–61	Функция не активна
F9:–14	При наружной температуре ниже –14 °С заданное значение температуры помещения повышается до заданного значения температуры помещения в режиме работы с нормальной температурой помещения.	F9:+10 – F9:–60	Настройка предела температуры для повышения заданной температуры помещения до значения нормальной температуры в диапазоне от +10 до –60 °С
FA: 20	Повышение заданной температуры подачи при переходе от режима с пониженной температурой помещения в режим с нормальной температурой помещения на 20 %	FA: 0 – F9: 50	Диапазон настройки повышения заданной температуры подачи при переходе от режима с пониженной температурой помещения в режим с нормальной температурой помещения от 0 до 50 %
Fb: 30	Длительность повышения заданной температуры подачи (см. кодовый адрес FA) 60 мин	Fb: 0 – Fb:150	Настройка длительности повышения заданной температуры подачи в диапазоне от 0 до 300 мин; 1 шаг настройки $\underline{\Delta}$ 2 мин

¹Режим вечеринки заканчивается в программе управления "Отопление и нагрев воды" **автоматически** при переключении в режим с нормальной температурой помещения.

Гистерезис переключения горелки

Гистерезис переключения 4 К (04:0)

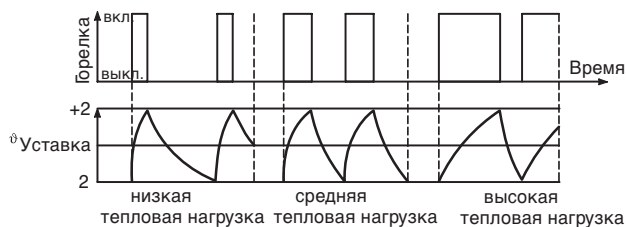

Гистерезис переключения, зависящий от тепловой нагрузки

ERB50-функция (04:1)

В зависимости от тепловой нагрузки устанавливаются значения от 6 до 12 К (Кельвин).

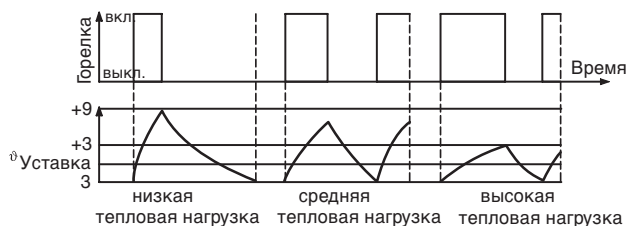

ERB80-функция (04:2)

В зависимости от тепловой нагрузки устанавливаются значения от 6 до 20 К (Кельвин).

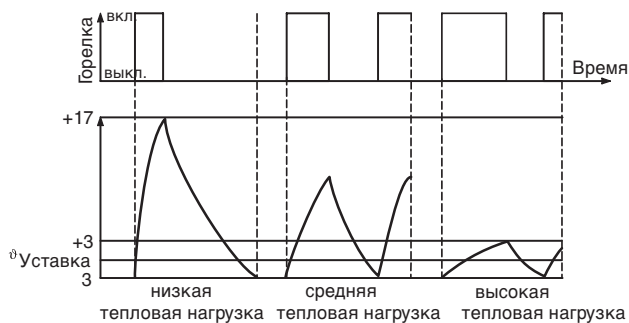

Таким образом, гистерезис переключения, зависящий от тепловой нагрузки, учитывает загрузку водогрейного котла.

В зависимости от действующей в данный момент тепловой нагрузки изменяется гистерезис переключения, т.е. длительность работы горелки.

Коды



Спецификация деталей

Указания по заказу запасных деталей!

При заказе указать № для заказа и заводской № (см. фирменную табличку), а также номер позиции детали (из данной спецификации). Стандартные детали можно приобрести через местную торговую сеть.

Детали

- | | |
|--|--|
| 001 Скоба для крепления кабеля | 036 Переключатель, двухполюсный (сетевой выключатель) |
| 004 Упорный диск для термостатного регулятора | 040 Датчик наружной температуры [1] |
| 005 Защитная пробка для защитного ограничителя температуры | 042 Датчик температуры котла со штекером [3] |
| 010 Лицевая декоративная крышка | 043 Датчик температуры емкостного водонагревателя со штекером [5] |
| 011 Панель управления внизу справа | 050 Электронная плата |
| 013 Верхняя часть корпуса (выдвижной отсек) | 051 Плата Optolink |
| 014 Крышка печатной платы, в сборе | 052 Монтажная плата |
| 015 Откидная крышка блока управления | 054 Плата блока питания |
| 016 Нижняя часть корпуса | 065 Кабель подключения горелки со штекером [41] (для отопительного котла с горелкой с поддувом для жидкого топлива/газа) |
| 017 Задняя крышка | 070 Сетевой кабель со штекером [40] |
| 018 Блок управления | 074 Соединительный трубопровод |
| 019 Лицевая декоративная крышка | 090 Предохранитель Т 4 А/250 В~ |
| 020 Плоский кабель, 14-полюсный | 091 Предохранитель Т 6.3 А/250 В~ |
| 023 Держатель слаботочного предохранителя | 092 Держатель предохранителя |
| 024 Навинчивающийся колпачок слаботочного предохранителя | 097 Фиксатор |
| 030 Защитный ограничитель температуры | 098 Устройство снятия усилия растяжения в отдельной упаковке |
| 031 Термостатный регулятор | |
| 033 Поворотная ручка термостатного регулятора | |
| 035 Клавиша, однополюсная (контрольная клавиша "TUV") | |

Детали без рисунка

- | |
|---|
| 081 Руководство по эксплуатации |
| 084 Инструкция по монтажу и сервисному обслуживанию |
| 099 Крепежные винты в отдельной упаковке |
| 100 Штекеры для датчиков (3 шт.) |
| 101 Штекеры для насосов (3 шт.) |
| 104 Штекеры подключения сети [40] (3 шт.) |
| 105 Штекеры "X12" (3 шт.) |
| 108 Штекеры [143], [145] и [146] |
| 109 Штекер горелки [41], [90], [151] и [191] |

Спецификация деталей (продолжение)

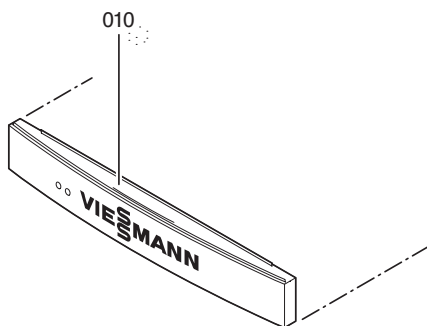
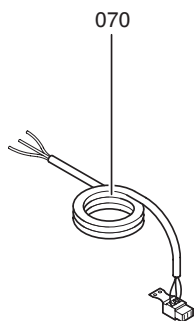
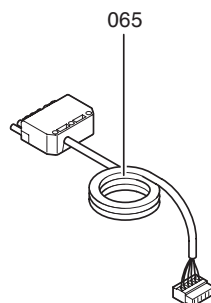
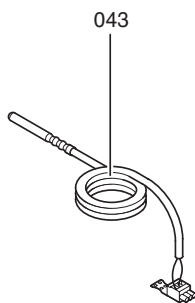
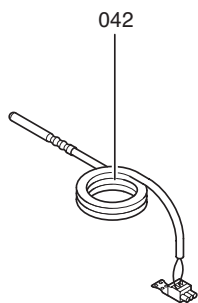
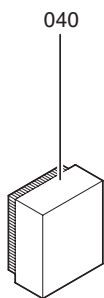
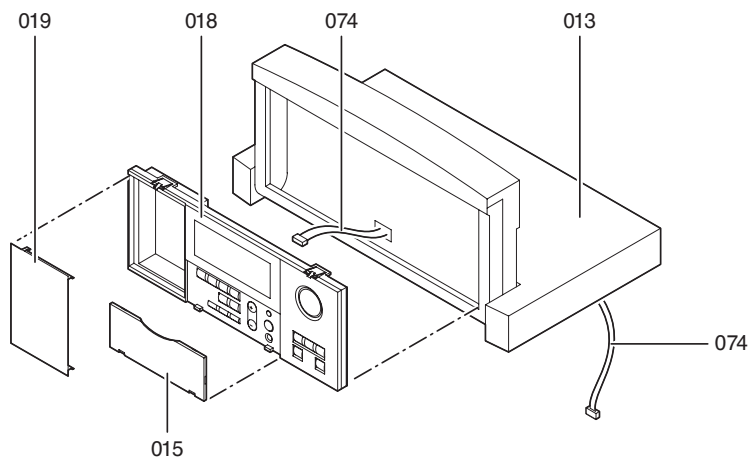

5869 699 GUS

Спецификация деталей (продолжение)



Схема электрических соединений и электромонтажная схема



Схема электрических соединений и электромонтажная схема (продолжение)

A1	Монтажная плата		
A2	Плата блока питания		
A3	Электронная плата		
A5	Блок управления		
A6	Кодирующий штекер котла		
A11	Плата Optolink/переключатель контроля дымовой трубы		
X	Электрические интерфейсы		
F1, F2	Предохранитель		
F6	Защитный ограничитель температуры "1" 110 °C (100 °C)		
F7	Термостатный регулятор "2" 75 °C (87 °C, 95 °C)		
K1 -K4	Реле		
S1	Сетевой выключатель "3"		
S2	TÜV-Контрольная клавиша "TÜV"		
S3	Переключатель контроля дымовой трубы "4"		
V1	Индикатор неисправностей (красный)		
V2	Индикатор рабочего состояния (зеленый)		
		Штекер 230 В-	
		20	Циркуляционный насос отопительного контура (принадлежность)
		21	Циркуляционный насос греющего контура емкостного водонагревателя (вспомогательное оборудование)
		28	Циркуляционный насос контура водоразбора ГВС (приобретается отдельно)
		40	Подключение к сети, 50 Гц
		41	Горелка на жидком/газовом топливе (подключение по DIN 4791)
		X12	Внешнее включение горелки (1-я ступень)
		Низковольтные штекеры	
		1	Датчик наружной температуры
		3	Датчик температуры котловой воды
		5	Датчик температуры емкостного водонагревателя
		15	Датчик температуры отходящих газов (принадлежность)
		145	Абоненты шины КМ (принадлежность)
		191	Модуль расширения двухступенчатой/модулируемой горелки

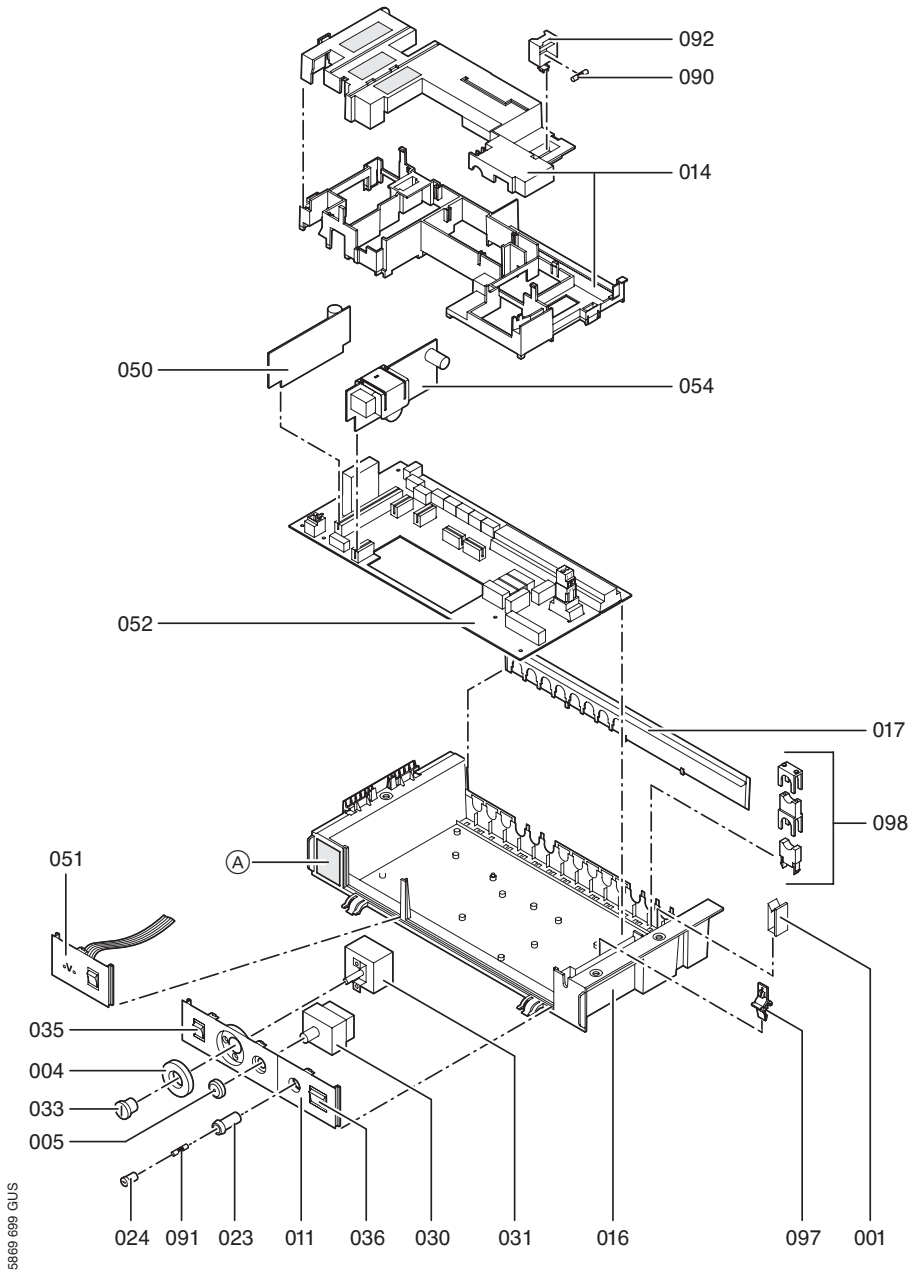
Технические данные

Номинальное напряжение:	230 В~	Номинальная нагрузка способ- ность релейных выходов при 230В~ для	
Номинальная частота:	50 Гц	■ циркуля- ционного насоса	
Номинальный ток:	6 А~	отопительного	
Потребляемая мощность:	5 Вт	контура [20]:	4 (2) А~*1
Класс защиты:	I	■ циркуляционного насоса	
Степень защиты:	IP 20 D согласно EN 60 529, обеспечить при монтаже	греющего	
Принцип действия:	тип 1 В согласно EN 60 730-1	контура	
Допустимая температура окружающей среды		емкостного	
■ при работе:	от 0 до 40 °С Использование в жилых помещениях и в котельных (при нормальных окружающих условиях)	водонагре- вателя [21]:	4 (2) А~*1
■ при хранении и транс- портировке:	от -20 до 65 °С	■ циркуля- ционного насоса	
		контура	
		водоразбора	
		ГВС [28]:	4 (2) А~*1
		■ горелки	
		штекер [41]:	4 (2) А~
		штекер [90]:	
		- двухступенчатая:	1 (0,5) А~
		- модулируемая:	0,1 (0,05) А~
		■ суммарно:	макс. 6 А~
		*1 Суммарно не более 4 А~	

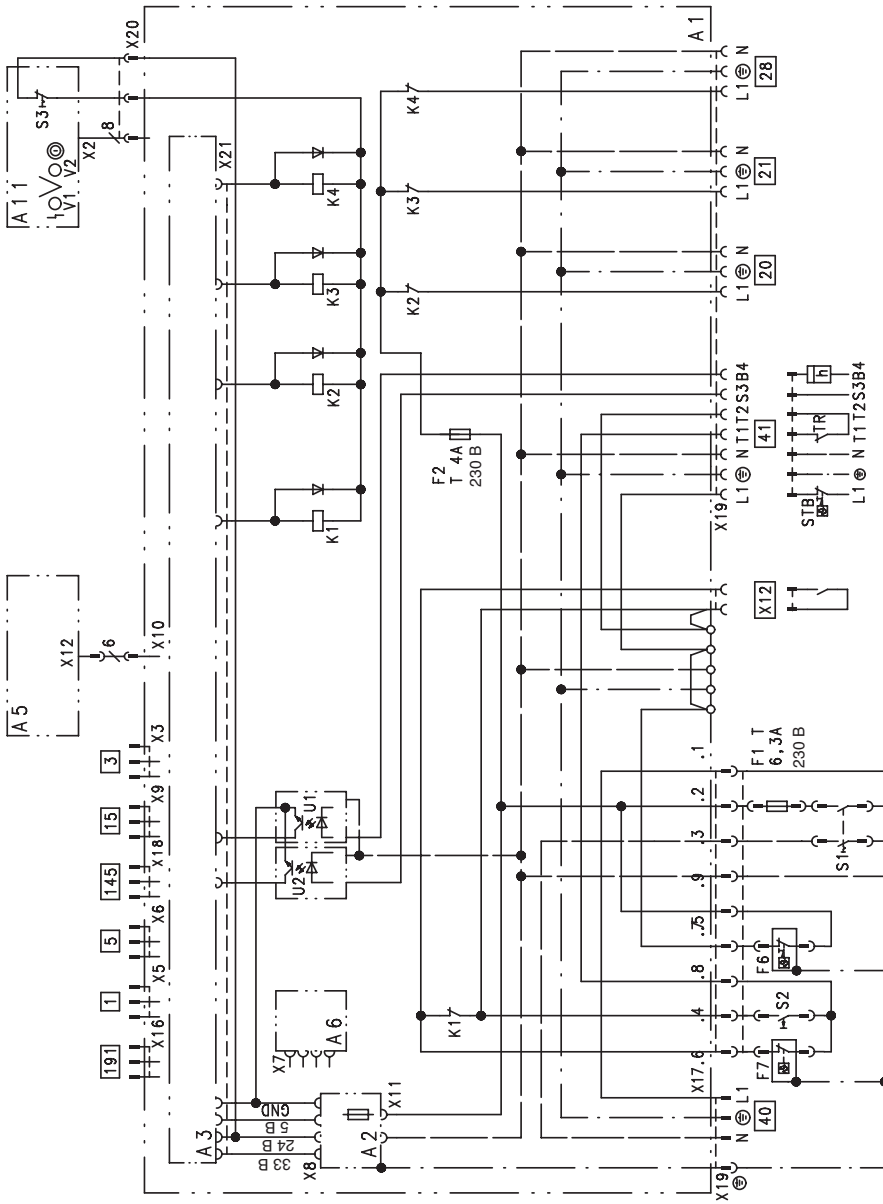
Настройки и оборудование(продолжение)

Функция в состоянии поставки	Измененная функция
<p>Защита от замерзания Защита от замерзания активна, начиная с 1 °C</p>	<p><input type="checkbox"/> защита от замерзания деактивирована <input type="checkbox"/> перенастройка на °C</p>
<p>Гистерезис переключения Гистерезис переключения для горелки составляет 4 K</p>	<p><input type="checkbox"/> ERB50-функция <input type="checkbox"/> ERB80-функция</p>
<p>Отопительная установка с контуром ГВС:</p> <ul style="list-style-type: none"> ■ Приготовление горячей воды выполняется в течение настроенных циклов деблокировки приготовления горячей воды ■ С приоритетным включением емкостного водонагревателя ■ Диапазон регулирования температуры воды контура водоразбора ГВС от 10 до 60 °C ■ Циркуляционный насос для греющего контура емкостного водонагревателя вкл., когда температура котловой воды превышает на 7 K фактическое значение воды в контуре водоразбора ГВС ■ После нагрева емкостного водонагревателя циркуляционный насос греющего контура работает еще макс. 10 минут ■ Без адаптивного регулирования емкостного водонагревателя ■ Циркуляционный насос работает только при включенном греющем контуре емкостного водонагревателя ■ Без дополнительной функции для контура водоразбора ГВС 	<ul style="list-style-type: none"> <input type="checkbox"/> Без приоритетного включения емкостного водонагревателя <input type="checkbox"/> Диапазон регулирования температуры воды контура водоразбора ГВС от 10 до 95 °C <input type="checkbox"/> Циркуляционный насос включается сразу <input type="checkbox"/> При нагреве емкостного водонагревателя циркуляционный насос греющего контура емкостного водонагревателя выключается при достижении значения уставки температуры контура ГВС <input type="checkbox"/> С адаптивным регулированием емкостного водонагревателя <input type="checkbox"/> Циркуляционный насос включается по собственной программе выдержек времени <input type="checkbox"/> С дополнительной функцией для контура водоразбора ГВС, ввод 2-го заданного значения °C

Настройки и оборудование(продолжение)

Подключенное вспомогательное оборудование

- Коммутационный модуль V
- Распределитель шины КМ
- Приемник сигналов точного времени
- Датчик температуры отходящих газов
- Vitosolic
- Vitocom 100
- Модуль расширения двухступенчатой/модулируемой горелки
- Vitoair
- Модуль расширения функциональных возможностей 0 - 10 В

Предметный указатель

А

Автоматический режим, 47
Адаптация режима отопительного контура по сигналам встроенного датчика температуры помещения, 80
Адаптивный нагрев емкостного водонагревателя, 49

Б

Блок управления, 51

В

Ввод в эксплуатацию, 22
Влияние помещения, 80, 82
Внешнее включение горелки, 16
Внешнее переключение программ управления, 63, 83
Время суток, 31
Вызов сигнала неисправности, 34

Г

Гистерезис переключения (горелка), 69, 85
Горелка,

- внешнее включение/выключение, 16
- гистерезис переключения, 70, 85
- кабели для подключения, 52

Д

Дата, 31
Датчик наружной температуры, 54
Датчик температуры емкостного водонагревателя, 53
Датчик температуры котла, 53
Датчик температуры отходящих газов, 56, 71
Датчик температуры помещения, 61
Двухступенчатая горелка (подключение), 18
Диагностика, 34

Дополнительная схема для приготовления горячей воды, 48
Дополнительная схема для регулировки температуры котла, 44
Дополнительная функция для приготовления горячей воды, 47, 73

Ж

Журнал регистрации неисправностей, 39

З

Заданная температура воды в контуре водоразбора ГВС, 48, 73
Задержка включения, 70
Задержка отключения, 70
Задержка отключения насосов, 49
Защита от замерзания, 78
Защитный ограничитель температуры, 10, 23, 51
ЗУ неисправностей, 39

И

Исполнение отопительной установки, 6

К

Клавиша "TÜV", 51
Кодирующий штекер котла, 29, 64
Коды,

- Вызов режима кодирования 1, 67
- Вызов режима кодирования 2, 69
- Общее краткое описание, 69
- Сброс кодов в состояние при поставке, 67

Коды неисправностей, 35
Компоненты, 50
Конструктивные исполнения установки, 6, 69
Контроллер солнечной установки, 48, 73, 74
Коммутационный модуль V, 63, 77

Предметный указатель (продолжение)

Контраст дисплея, 28
 Краткий опрос, 29
 Краткое описание кодов, 69

Л

Логическая схема насосов
 отопительного контура, 46, 79

М

Модулируемая горелка
 (подключение), 18
 Модуль расширения функциональных возможностей
 0 – 10 В, 66, 77
 Монтажная плата, 50

Н

Наработка, 31
 Наклон отопительной характеристики, 25
 Насос отопительного контура с регулируемой частотой вращения, 15, 83
 Насосы, 15
 Настройка заданной температуры помещения, 26
 Настройки и оборудование, 93
 Неисправности с индикацией неисправностей, 34

О

Обзор сервисных уровней, 28
 Оборудование установки, 93
 Общий сигнал неисправностей, 77
 Ограничение максимальной температуры, 68, 70
 Ограничение минимальной температуры, 82
 Органы управления, 22
 Опрос заданных значений, 29
 Опрос заданных температур, 29
 Опрос обслуживания, 32
 Опрос программы отпуска, 31

Опрос режимов работы, 31
 Опрос фактических температур, 29
 Опросы, 29
 Опросы температуры, 29
 Оптимизация времени включения, 81
 Оптимизация времени отключения, 82
 Оптимизация пуска, 71
 Открытие контроллера, 21
 Отопительные характеристики, 25

П

Переключатель контроля дымовой трубы, 50
 Переключение между летним и зимним временем, 76
 Переключение программ управления, 63, 83
 Переключение языка дисплея, 23
 Переход за зимнее/летнее время, 76
 Период простоя насосов, 79
 Плата блока питания, 50
 Плата Optolink, 50
 Платы, 50
 Подключение к сети, 19
 Предохранители, 50
 Приготовление горячей воды, 47
 Приемник сигналов точного времени, 55
 Приоритетное включение, 48, 78
 Приоритетное включение емкостного водонагревателя, 49, 78
 Проверка датчиков, 24
 Проверка реле, 24
 Программа выдержек времени для отопления помещений, 45
 Программа выдержек времени для приготовления горячей воды, 47

Предметный указатель (продолжение)

Р

Работа в аварийном режиме, 65
Работы на приборе, 2
Распределитель шины КМ, 64, 76
Расход топлива, 31, 72
Расширение
двухступенчатой/модулируемой
горелки, 18
Расширенный экономный
режим, 46, 79
Регулятор тяги Vitoair, 65
Режим вечеринки, 74, 84
Режим погодозависимой
теплогенерации, 80

С

Сброс индикации неисправности на
табло, 34
Спецификация деталей, 87
Схема подключений и
электропроводная схема, 90

Т

Термостатный регулятор, 12, 52
Техника безопасности, 2
Технические данные, 92
Техническое обслуживание, 72

У

Указание относительно области
действия инструкции, 100
Управление отопительными
контурами, 45
Управление температурой воды в
емкостном нагревателе, 47
Управление температурой котла, 43
Уровень отопительной
характеристики, 25
Устройства дистанционного
управления, 57, 59, 78

Ц

Циркуляционный насос, 48

Ш

Штекер "X12", 16, 51

Э

Экономная схема включения, 46, 79
Электропроводная схема, 90
Электронная плата, 50

V

Vitoair, 65
Vitocom 100, 77
Vitosolic, 48, 73, 74
Vitolrol 200, 57, 78
Vitolrol 300, 59, 78

Указание относительно области действия инструкции

Указание относительно области действия инструкции

Vitotronic 200, тип KW1

Только для встраивания в водогрейный котел Viessmann или для навесного монтажа на нем.

Действительно для контроллера:

N° для заказа 7187 086

Viessmann Werke GmbH&Co KG
D-35107 Allendorf

Представительство в Москве
Ул. Вешних Вод, д. 14
Россия - 129337 Москва
Тел.: +7 / 095 / 77 58 28 3
Факс: +7 / 095 / 77 58 28 4

Представительство в Санкт-Петербурге
Ул. Возрождения, д. 4, офис 801-803
Россия - 198097 Санкт-Петербург
Тел.: +7 / 812 / 32 67 87 0 или
+7 / 812 / 32 67 87 1
Факс: +7 / 812 / 32 67 87 2

Представительство в Екатеринбурге
Ул. Шаумяна, д. 83, офис 209
Россия - 620102 Екатеринбург
Тел.: +7 / 343 / 210 99 73
Факс: +7 / 343 / 212 21 05

5869 699 GUS

Оставляем за собой право на технические изменения!



Отпечатано на экологически чистой бумаге,
отбеленной без добавления хлора